



Defender 3000 Series U-Pallet Scale Instruction Manual



English

Español

Français

Deutsch

Italiano

Português

Svenska

Nederlands

Dansk

Polski

Čeština

Magyar

INTRODUCTION

This manual contains installation, operation and maintenance instructions for the i-DFP1500B1 and i-DFP1500C1 Series U-Pallet Scale.

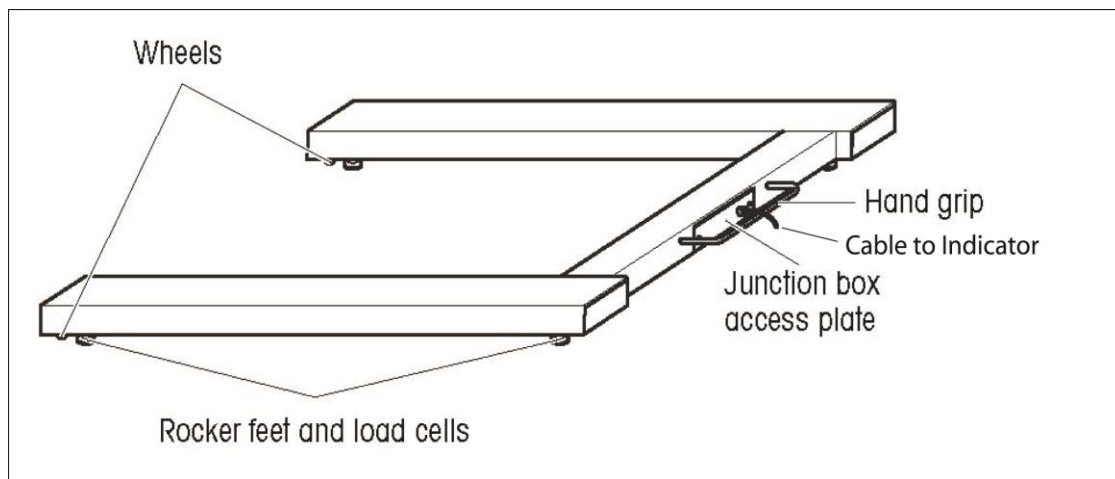

Figure 1. i-DFP1500B1 and i-DFP1500C1 U-Pallet Scales.

SAFETY PRECAUTIONS

Definition of Signal Warnings and Symbols

Safety notes are marked with signal words and warning symbols. These show safety issues and warnings. Ignoring the safety notes may lead to personal injury, damage to the instrument, malfunctions and false results.

WARNING For a hazardous situation with medium risk, possibly resulting in severe injuries or death if not avoided.

CAUTION For a hazardous situation with low risk, resulting in damage to the device or the property or in loss of data, or minor or medium injuries if not avoided.

ATTENTION For important information about the product. May lead to equipment damage if not avoided.

NOTE For useful information about the product.

Warning Symbols



General hazard



Explosion hazard

Safety Precautions



CAUTION: Read all safety warnings before installing, making connections, or servicing this equipment. Failure to comply with these warnings could result in personal injury and/or property damage. Retain all instructions for future reference.

- Operate the equipment only under ambient conditions specified in these instructions.
- Do not operate the equipment in hazardous or unstable environments.
- i-DFP1500B1 Series models may be used in dry environments only.
- i-DFP1500C1 Series models may be used in wet or dry environments.
- Do not load the equipment above its rated capacity.
- Do not drop loads on the platform.
- Do not place the equipment upside down on the platform.
- The foundation at the installation site must be capable of safely supporting the weight of the scale plus the weight of the maximum load.
- Use only approved accessories and peripherals.
- Service should only be performed by authorized personnel.



WARNING: Never work in an environment subject to explosion hazards! The housing of the instrument is not gas tight. (Explosion hazard due to spark formation, corrosion caused by the ingress of gases).

Intended use

This instrument is intended for use in laboratories, pharmacies, schools, businesses and light industry. It must only be used for measuring the parameters described in these operating instructions. Any other type of use and operation beyond the limits of technical specifications, without written consent from OHAUS, is considered as not intended. This instrument complies with current industry standards and the recognized safety regulations; however, it can constitute a hazard in use. If the instrument is not used according to these operating instructions, the intended protection provided by the instrument may be impaired.

INSTALLATION



CAUTION: THE U-PALLET SCALE IS HEAVY, MOVING THE SCALE MAY REQUIRE THE ASSISTANCE OF ANOTHER PERSON OR THE USE OF A SUITABLE LIFTING DEVICE.

Unpacking

1. Remove the outer packaging materials.
2. Remove the U-Pallet scale from the packaging material.
3. Remove the 4 shipping feet (if installed).
4. Install the 4 load cell feet (if not already installed).
5. The i-DFP1500B1 and i-DFP1500C1 U-Pallet Scale may be moved by lifting at the rear handle and rolling it on the two front wheels.

Positioning

Ensure the surface is flat in the area where the U-Pallet scale will be positioned, especially in the region of the load cell feet. Small differences in height can be compensated by adjusting the load cell feet.

1. If an Indicator is included with the U-Pallet scale ensure that it is kept with the scale during positioning as there may be an attached connecting cable.
2. Position the scale at the work site by lifting at the rear handle and rolling it on the two front wheels.
3. Check that the scale surface is level; check that the 4 load cell feet are in contact with the floor; make adjustments by rotating the nuts on the load cell feet. Use an external level.
4. Ensure that the scale's output cable does not become trapped or crushed during lifting or positioning.

Connecting an Indicator

For users who buy the whole Defender 3000 floor scale:

The connection has already been made and no additional installation is required. If you want to connect the base to another indicator in the future, you can refer to the wiring code in Table 1.

For users who buy the Defender 3000 base:

When connecting the base to an indicator that does not have the matching connector, install the optional load cell cable adapter (P/N 30429931 sold separately) to the indicator using the wiring codes in Table 2. Then attach the load cell cable to the cable adapter.

In addition, as an alternate wiring method, you can also cut off the connector, strip the wires and attach them to the indicator using the wiring codes in Table 2.

The extension cable accessory (P/N: 30429931) cannot be used if the scale will be used in a legal for trade or legally controlled application, because there is no provision to seal the connection between the indicator and platform.

CAUTION: Ensure that the cable is protected against possible damage when routed to the Indicator.

TABLE 1. FLOOR SCALE WIRING COLOR CODE

Indicator Signal Name	Floor Scale Wire Color
EXC+ (IN+)	Green
SEN+	Yellow
SIG+ (OUT+)	White
SIG- (OUT-)	Red
SEN-	Blue
EXC- (IN-)	Black
Shield (GND)	Yellow/Green

TABLE 2. FLOOR SCALE WIRING COLOR CODE

Indicator Signal Name	Floor Scale Wire Color
EXC+ (IN+)	Green
SEN+	Yellow
SIG+ (OUT+)	Orange
SIG- (OUT-)	Red
SEN-	Brown
EXC- (IN-)	Black
Shield (GND)	Yellow/Green

OPERATION

For setup, calibration, and proper operation, refer to the instruction manual supplied with the indicator. Refer to the specifications section for capacity, and readability information.

Operating Limits

TABLE 2. MAXIMUM ADMISSIBLE LOADING.

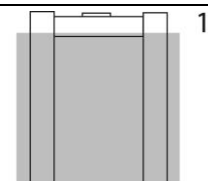
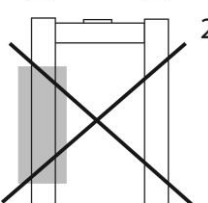
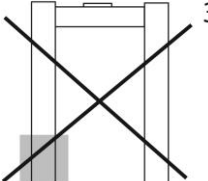
Model	Maximum Central load ¹	Maximum Side load ²	One Side Corner Load ³	
i-DFP1500B1	2250 kg	NOT RECOMMENDED	NOT RECOMMENDED	
i-DFP1500C1	2250 kg	NOT RECOMMENDED	NOT RECOMMENDED	 

The Defender 3000 Series U-Pallet Scale is designed for an evenly distributed load of 1500 kg

For continued best operating performance:

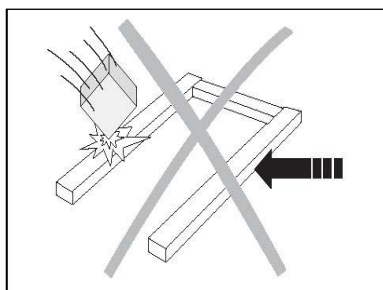

- Avoid falling loads, shocks and hard lateral impacts
- When weighing, all items should be centrally located on the U-Pallet scale frame.
- The forks of a pallet truck, crane or forklift must not be touching the scale during weighing.
- Never move the scale when weighing
- Verify the calibration of the U-Pallet scale system at regular intervals.

Loading/Unloading the Pallet Scale

- Place the load on the scale with a hand pallet truck, crane or forklift. Ensure that the load is not swinging when it is placed on the U-Pallet scale.
- Remove the load by raising it at least 10 cm above the U-Pallet scale before moving or repositioning.

MAINTENANCE

Daily Checks

- Check that the rocker feet are properly seated in the holes of each load cell.
- Check that the 4 load cell feet are in contact with the floor.
- Check that the scale is free from debris, especially under the edges of the scale.
- Check that there is no damage to the connecting cable.

Cleaning



Attention: Do not use solvents, harsh chemicals, ammonia or abrasive cleaning agents.
The housing may be cleaned with a cloth dampened with a mild detergent if necessary.

Maintenance of the U-Pallet scale should include regular cleaning.



Cleaning the i-DFP1500B1 (painted steel version) in a dry environment:

- Wipe surfaces with a damp cloth.
- Use only common household cleaning agents.
- Never use water spray or high pressure cleaners.

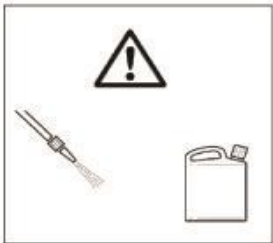

Cleaning the i-DFP1500C1 (stainless steel version) in a wet environment:

- Water jets up to 60°C.
- Use only common household cleaning agents.
- Ensure that corrosive substances are removed at regular intervals.

TECHNICAL DATA

Specifications

TABLE 3. U-PALLET SCALE SPECIFICATIONS

Models	i-DFP1500B1	i-DFP1500C1
Dimensions (Overall / Inside)	1260 x 840 x 90 mm / 1060 X 600 mm	
Platform Capacity	1500 kg	
Emin	0.5 kg	
Operating Temperature / Humidity	-10 °C to 40 °C / 0% to 95% Relative Humidity, Non-Condensing	
Material, Model i-DFP1500B1	Painted Carbon Steel, Flat Surface	
Material, Model i-DFP1500C1	Stainless Steel (AISI 304), Sand Blasted Surface	
Feet	4 x swivel design, rubber bottom, adjustable height, front edge rollers	
Load Cell	4 x Shear Beam, Stainless Steel, OIML C3	
Load Cell Capacity Emax	1000 kg	
Load Cell Safe Overload Limit	120% of Emax	
Load Cell Output Impedance	350 Ω ± 3.5 Ω	
Load Cell Excitation Voltage	5V ~15V, DC/AC	
Junction Box	Rear panel access, IP65, Stainless Steel, 5 m Cable	
Net Weight	51 kg	47 kg

DRAWINGS

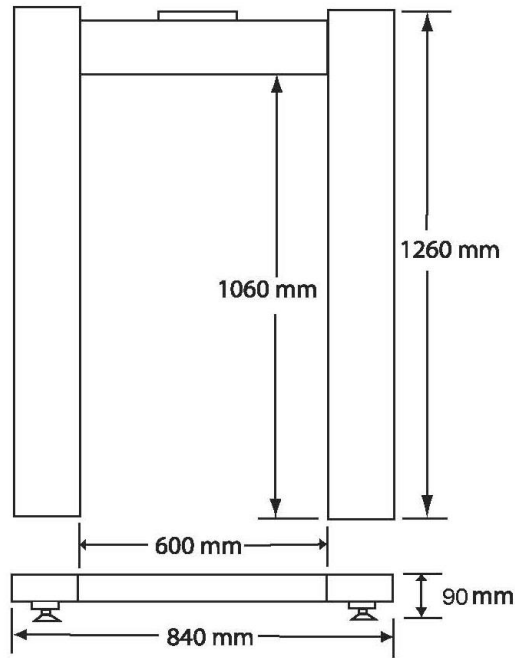





Figure 2. U-Pallet Scale Dimensions.

COMPLIANCE

Compliance to the following standards is indicated by the corresponding mark on the product.

Mark	Standard
	This product complies with the applicable harmonized standards of EU Directives 2011/65/EU (RoHS). The EU Declaration of Conformity is available online at www.ohaus.com/ce .
	This product complies with the applicable statutory standards of the Restriction of the Use of Certain Hazardous Substances in Electrical and Electronic Equipment Regulations 2012. The UK Declaration of Conformity is available online at www.ohaus.com/uk-declarations .
	This product complies with the EU Directive 2012/19/EU (WEEE). Please dispose of this product in accordance with local regulations at the collecting point specified for electrical and electronic equipment. For disposal instructions in Europe, refer to www.ohaus.com/weee .

ISO 9001 Registration

The management system governing the production of this product is ISO 9001 certified.

Warranty

Ohaus products are warranted against defects in materials and workmanship from the date of delivery through the duration of the warranty period. During the warranty period Ohaus will repair, or, at its option, replace any component(s) that proves to be defective at no charge, provided that the product is returned, freight prepaid, to Ohaus.

This warranty does not apply if the product has been damaged by accident or misuse, exposed to radioactive or corrosive materials, has foreign material penetrating to the inside of the product, or as a result of service or modification by other than Ohaus. In lieu of a properly returned warranty registration card, the warranty period shall begin on the date of shipment to the authorized dealer. No other express or implied warranty is given by Ohaus Corporation. Ohaus Corporation shall not be liable for any consequential damages.

As warranty legislation differs from state to state and country to country, please contact Ohaus or your local Ohaus dealer for further details.

INTRODUCCIÓN

Este manual contiene las instrucciones de instalación, funcionamiento y mantenimiento para las Básculas para U-Plataforma serie i-DFP1500B1 e i-DFP1500C1.



Figura 1. Báscula para U-Plataforma serie i-DFP1500B1 e i-DFP1500C1.

PRECAUCIONES DE SEGURIDAD

Definición de los símbolos y señales de aviso

Las notas de seguridad aparecen indicadas con palabras indicativas y símbolos de aviso. Muestran avisos y temas relacionados con la seguridad. Ignorar las las notas de seguridad puede conllevar lesiones personales, daños al aparato, un mal funcionamiento o resultados falsos.

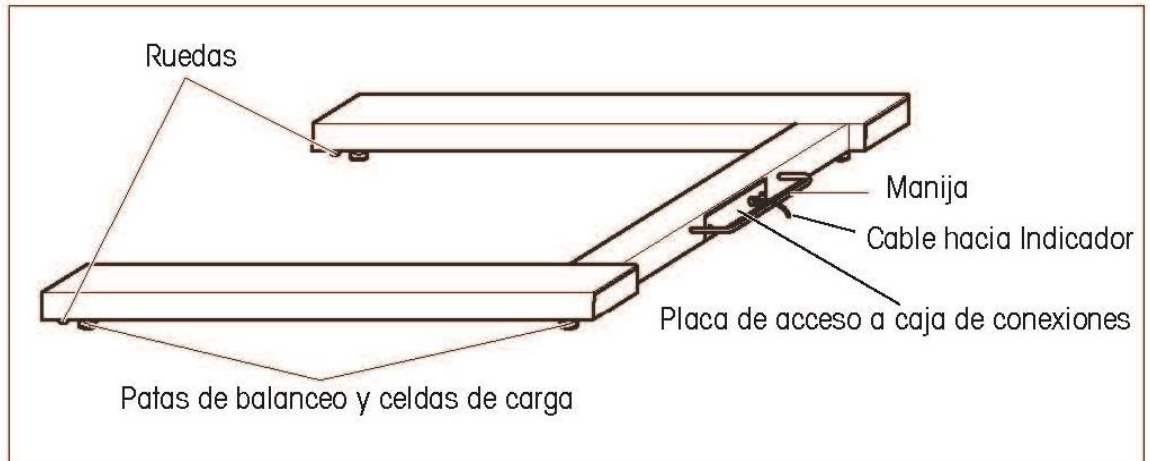
AVISO: Para una situación peligrosa con un riesgo medio; si no se evita, puede conllevar lesiones graves o la muerte.

PRECAUCIÓN: Para una situación peligrosa con un riesgo bajo; si no se evita puede conllevar daños al aparato o a otros bienes, pérdidas de datos, o lesiones leves o medias.

ATENCIÓN: Para información importante acerca del producto. Si no se evita puede conllevar daños en el equipo.

NOTA Para información útil acerca del producto.

Símbolos de aviso



Peligro general



Peligro de explosión

Precauciones de seguridad



PRECAUCIÓN: Lea todas las recomendaciones de seguridad antes de realizar la instalación, las conexiones, o de llevar a cabo cualquier mantenimiento en este equipo. Si no se cumplen estos avisos, puede conllevar lesiones personales y/o daños en otros bienes. Conserve todas las instrucciones para futuras consultas.

- Utilice el equipo solo bajo las condiciones ambientales que se especifican en estas instrucciones.
- No utilice el equipo en entornos húmedos, peligrosos o inestables.
- Los modelos de la serie i-DFP1500B1 sólo pueden utilizarse en entornos secos.
- Los modelos de la serie i-DFP1500C1 pueden utilizarse en entornos húmedos o secos.
- No cargue el equipo por encima de su capacidad homologada.
- No deje caer las cargas sobre la plataforma.
- No coloque el equipo boca abajo sobre la plataforma.
- La cimentación en el lugar de instalación debe ser capaz de soportar con seguridad el peso de la báscula más el peso de la carga máxima.
- Utilice solo accesorios y periféricos aprobados.
- El mantenimiento debe ser llevado a cabo solo por personal autorizado.



AVISO: No trabaje nunca en un entorno que esté sujeto a peligro de explosión. La carcasa del equipo no es hermética al gas. (Peligro de explosión debido a la generación de chispas, corrosión provocada por la entrada de gases).

Uso previsto

Este instrumento está previsto para ser utilizado en laboratorios, farmacias, colegios, comercios y en la industria ligera. Solo debe ser utilizado para medir los parámetros descritos en estas instrucciones de funcionamiento. Cualquier otro tipo de uso o de funcionamiento que exceda los límites de las especificaciones técnicas, y que no cuente con el consentimiento por escrito de OHAUS, será considerado como no previsto. Este dispositivo cumple con los estándares industriales vigentes y con las normativas de seguridad aprobadas; sin embargo, su uso puede conllevar ciertos peligros. Si el dispositivo no se utiliza de acuerdo con estas instrucciones de funcionamiento, las medidas de seguridad con las que va equipado se verán afectadas.

INSTALACIÓN



PRECAUCIÓN: LA BÁSCULA PARA U-PLATAFORMA DE CARGA ES PESADA, Y PARA MOVERLA ES PROBABLE QUE SE REQUIERA LA AYUDA DE OTRA PERSONA O EL USO DE UN DISPOSITIVO ADECUADO DE LEVANTAMIENTO.

Desembalaje

1. Retire los materiales de embalaje externo.
2. Retire la báscula del material de embalaje.
3. Retire las cuatro patas de transporte (si es el caso).
4. Instale las cuatro patas para celda de carga (si no están instaladas ya).
5. La Báscula para U-plataforma i-DFP1500B1 y i-DFP1500C1 se puede mover levantando el asa trasera y haciéndola rodar sobre las dos ruedas delanteras.

Posicionamiento

Cerciórese de que la superficie sea plana en el área donde va a colocar la báscula, especialmente en el área de las patas para la celda de carga. Las pequeñas diferencias en altura pueden ajustarse con las patas para la celda de carga.

1. Si se incluye un indicador con la báscula, asegúrese de que se mantenga con la báscula durante el posicionamiento ya que puede haber un cable de conexión fijado.
2. Coloque la báscula en el lugar de trabajo al levantar la manija de la parte posterior y rodar la báscula sobre sus dos ruedas anteriores.
3. Verifique que la superficie de la báscula esté nivelada; revise que las cuatro patas para la celda de carga estén en contacto con el piso; haga ajustes mediante las tuercas que están en las patas de la celda de carga. Utilice un nivelador externo.
4. Ceriéndose de que el cable de salida de la báscula no quede atrapado o aplastado durante el levantamiento o el posicionamiento.

Conexión del indicador

Para los usuarios que adquieran la báscula para piso Defender 3000 completa:

La conexión ya está hecha y no se requiere ninguna instalación adicional. Si en el futuro desea conectar la base a otro indicador, puede consultar el código de cableado de la Tabla 1.

Para los usuarios que adquieran la base Defender 3000:

Cuando conecte la base a un indicador que no tenga el conector correspondiente, instale el adaptador de cable de célula de carga opcional (N/P 30429931, se vende por separado) al indicador utilizando los códigos de cableado de la Tabla 2. A continuación, conecte el cable de la célula de carga al adaptador de cable.

Además, como método de cableado alternativo, también puede cortar el conector, pelar los cables y conectarlos al indicador utilizando los códigos de cableado de la Tabla 2.

El accesorio de cable de extensión (N/P: 30429931) no puede utilizarse si la báscula se va a emplear en una aplicación legal para el comercio o sometida a controles legales, porque no existe ninguna disposición para sellar la conexión entre el indicador y la plataforma.

PRECAUCIÓN: Asegúrese de que el cable esté protegido contra posibles daños cuando esté dirigido al Indicador.

TABLA 1. CÓDIGO DE COLOR DEL CABLEADO DE LA BÁSCULA PARA PISO

Nombre de la señal del indicador	Color del cable de la báscula para piso
EXC+ (IN+)	Verde
SEN+	Amarillo
SIG+ (OUT+)	Blanco
SIG- (OUT-)	Rojo
SEN-	Azul
EXC- (IN-)	Negro
Blindaje (GND)	Amarillo/Verde

TABLA 2. CÓDIGO DE COLORES DEL CABLEADO DE LA BÁSCULA PARA PISO

Nombre de la señal del indicador	Color del Cable de la báscula para piso
EXC+ (IN+)	Verde
SEN+	Amarillo
SIG+ (OUT+)	Naranja
SIG- (OUT-)	Rojo
SEN-	Marrón
EXC- (IN-)	Negro
Blindaje (GND)	Amarillo/Verde

OPERACIÓN

Consulte las instrucciones de configuración, calibración y operación adecuada en el manual proporcionado con el indicador. Consulte en la sección de especificaciones información sobre la capacidad y capacidad de lectura.

Límites de operación

TABLA 2. CARGA MÁXIMA PERMITIDA.

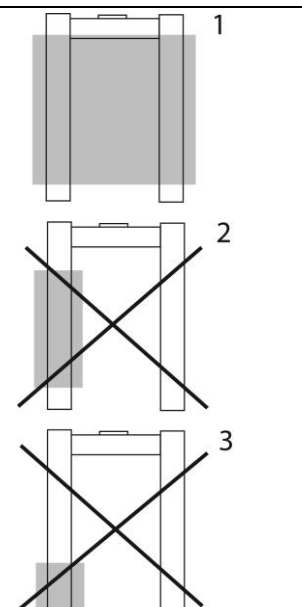
Modelo	Carga central máxima ¹	Carga lateral máxima ²	Carga en la esquina de un lado ³	
i-DFP1500B1	2250 kg	NO SE RECOMIENDA	NO SE RECOMIENDA	
i-DFP1500C1	2250 kg	NO SE RECOMIENDA	NO SE RECOMIENDA	

La Báscula para U-Plataforma Defender Serie 3000 está diseñada para una carga uniformemente distribuida de 1500 kg

Para el mejor desempeño de operación continua:

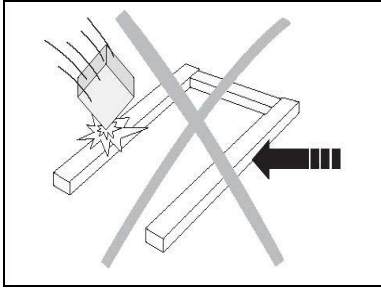

- Evite dejar caer cargas, los golpes y los impactos laterales
- Cuando pese, todos los artículos deben estar centrados en el marco de la báscula.
- Los ganchos de carrito para plataformas de carga, grúa o montacargas no deben tocar la báscula durante el pesaje.
- Nunca mueva la báscula cuando esté pesando
- Verifique la calibración del sistema de la báscula periódicamente.

Carga y descarga de la báscula para plataformas de carga

- Coloque la carga sobre la báscula con un carrito manual para plataformas de carga, grúa o montacargas. Cerciérese de que la carga no se balancee cuando se coloque sobre la báscula.
- Para retirar la carga, elévela por lo menos 10 cm sobre la báscula antes de moverla o reubicarla.

MANTENIMIENTO

Revisiones diarias

- Revise que las patas de balanceo estén sentadas correctamente en los orificios de cada celda de carga.
- Revise que las cuatro patas para la celda de carga estén en contacto con el piso.
- Revise que la báscula esté libre de residuos, especialmente debajo de sus bordes.
- Revise que el cable de conexión no esté dañado.

Limpieza



Atención: No utilice disolventes, productos químicos corrosivos, amoníaco ni agentes limpiadores abrasivos.

Se puede limpiar la carcasa con un paño humedecido en detergente suave si es necesario.

El mantenimiento de la báscula debe incluir limpieza frecuente.

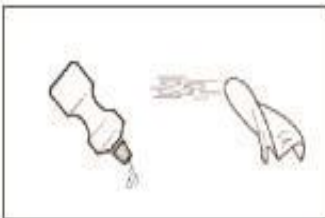

Limpieza del modelo i-DFP1500B1 (versión de acero pintado) en un entorno seco:

- Limpie las superficies con una tela húmeda.
- Utilice agentes de limpieza domésticos comunes.
- Nunca utilice rocío de agua ni limpiadores a alta presión.



Limpieza del modelo i-DFP1500C1 (versión de acero inoxidable) en un entorno húmedo:

- Agua a presión hasta a 60 °C.
- Utilice agentes de limpieza domésticos comunes.
- Asegúrese de remover con cierta frecuencia las sustancias corrosivas.

DATOS TÉCNICOS

Especificaciones

TABLA 3. ESPECIFICACIONES DE LA BÁSCULA PARA U-PLATAFORMA DE CARGA

Modelos	i-DFP1500B1	i-DFP1500C1
Dimensiones (generales / internas)	1260 x 840 x 90 mm / 1060 X 600 mm	
Capacidad de la plataforma	1500 kg	
Capacidad mínima de seguridad	0,5 kg	
Temperatura y humedad de operación	-10 °C a 40 °C / Humedad relativa de 0% a 95%, no condensante	
Material, Modelo i-DFP1500B1	Acero al carbono pintado, superficie plana	
Material, Modelo i-DFP1500C1	Acero inoxidable (AISI 304), superficie pulida a chorro de arena	
Patas	4 con diseño giratorio, extremo inferior de goma, altura ajustable, rodillos en el borde anterior	
Celdas de carga	4 x viga de corte, acero inoxidable, OIML, C3	
Capacidad máxima de seguridad de la celda de carga	1000 kg	
Límite de sobrecarga de seguridad de la celda de carga	120% de la capacidad máxima de seguridad	
Impedancia de salida de celda de carga	350 Ω \pm 3,5 Ω	
Voltaje de excitación de la celda de carga	5 V~15 V, DC/AC	
Caja de conexiones	Acceso por panel posterior, IP65, acero inoxidable, cable de 5 m	
Peso neto	51 kg	47 kg

DIBUJOS







Figura 2. Dimensiones de la báscula para U-Plataforma de carga.

CUMPLIMIENTO DE NORMATIVAS

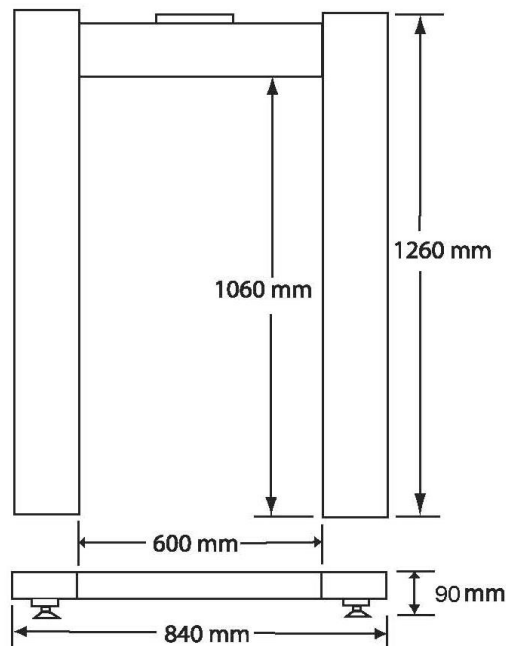
El cumplimiento de las siguientes regulaciones se indica con su marca indicativa en el producto.

Marca	Estándar
	Este producto cumple con las normas estandarizadas vigentes de la Directivas de la UE 2011/65/EU (RoHS). La Declaración de Conformidad de la UE está disponible online en www.ohaus.com/ce .
	Este producto cumple con las normas legales aplicables de las Regulaciones de Restricción del Uso de Ciertas Sustancias Peligrosas en y las Regulaciones de Equipos Eléctricos y Electrónicos de 2012 La Declaración de Conformidad del Reino Unido está disponible online en www.ohaus.com/uk-declarations .
	Este producto cumple con la directiva de la UE 2012/19/EU (WEEE). Por favor, elimine o recicle este producto de acuerdo con las regulaciones locales en el punto de recogida correspondiente para equipos eléctricos y electrónicos. Para conocer las instrucciones de eliminación en Europa, diríjase a www.ohaus.com/weee .

Certificado ISO 9001

El sistema de gestión que controla la producción de este producto está certificado por la norma ISO 9001.

GARANTÍA

Los productos de Ohaus están garantizados contra defectos de materiales y fabricación desde la fecha de entrega y durante el tiempo que dure la garantía. Durante el periodo de garantía Ohaus reparará, o, a su discreción, reemplazará cualquier componente(s) que se compruebe que está defectuoso, sin costo alguno, con la condición de que el producto sea devuelto, flete pagado, a Ohaus.

Esta garantía no es válida si el producto ha sufrido daños por accidente o mal uso, expuesto a materiales radioactivos o corrosivos, presenta materiales extraños penetrando al interior del producto, o si ha sido objeto de modificaciones por parte de personas que no sean de Ohaus. En lugar de una tarjeta de registro de garantía devuelta debidamente, el periodo de garantía comenzará en la fecha de envío al distribuidor autorizado. Ohaus Corporation no otorga ninguna otra garantía expresa o implícita. Ohaus Corporation no se hace responsable de cualquier daño fortuito.

Puesto que la legislación sobre garantías difiere de un estado a otro así como de un país a otro, comuníquese con su distribuidor local de Ohaus para mayor información.

INTRODUCTION

Ce manuel contient des instructions d'installation, d'utilisation et de maintenance pour la série des balances en U pèse-palettes i-DFP1500B1 et i-DFP1500C1.

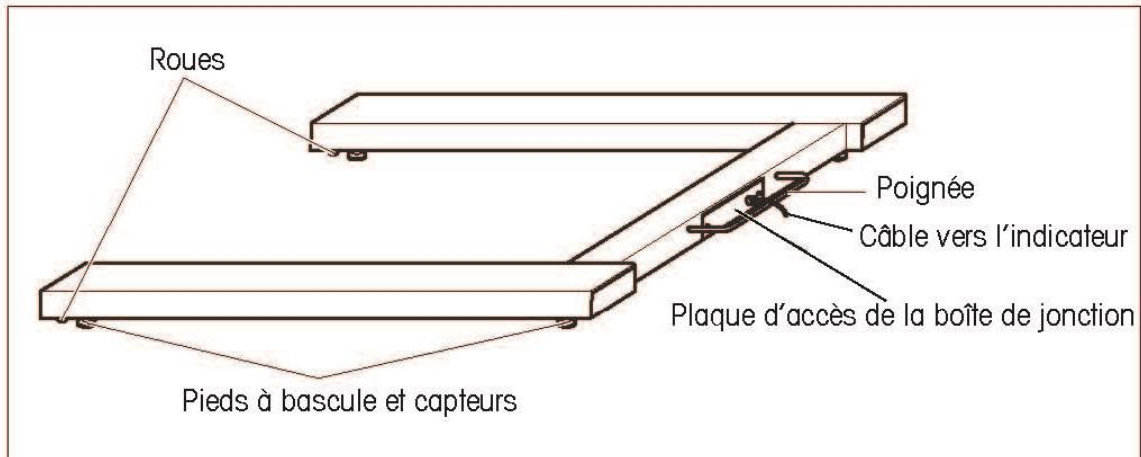

Figure 1. Balances en U pèse-palettes i-DFP1500B1 et i-DFP1500C1.

PRÉCAUTIONS DE SÉCURITÉ

Définition des symboles et des indicateurs d'avertissements

Les consignes de sécurité sont marquées par des mots de signalisation et des symboles d'avertissement. Ceux-ci indiquent des problèmes liés à la sécurité et des avertissements. Le non-respect des consignes de sécurité peut entraîner des blessures, dommages à l'appareil, dysfonctionnements et faux résultats.

AVERTISSEMENT Indique une situation dangereuse à risque moyen, pouvant entraîner des blessures graves ou la mort si la situation n'est pas évitée.

MISE EN GARDE Indique une situation dangereuse à faible risque, entraînant des dommages à l'appareil ou une perte de données, ou des blessures mineures ou moyennes si la situation n'est pas évitée.

ATTENTION Indique des informations importantes concernant le produit. Peut endommager l'appareil.

REMARQUE Indique des informations utiles sur le produit.

Symboles d'avertissement



Danger !



Risque d'explosion

Précautions de sécurité



MISE EN GARDE : Lisez tous les avertissements de sécurité avant d'installer, d'effectuer des connexions ou la maintenance de cet équipement. Si ces avertissements ne sont pas respectés, des accidents et/ou des dommages matériels peuvent en résulter. Conservez toutes les instructions pour référence ultérieure.

- Faites fonctionner l'équipement uniquement dans les conditions ambiantes indiquées dans ces instructions.
- N'utilisez pas l'équipement dans des environnements dangereux ou instables.
- Les modèles de la série i-DFP1500B1 ne peuvent être utilisés que dans des environnements secs.
- Les modèles de la série i-DFP1500C1 peuvent être utilisés dans des environnements humides ou secs.
- Ne chargez pas l'équipement au-delà de sa capacité nominale.
- Ne laissez pas tomber de charges sur la plateforme.
- Ne placez pas l'équipement à l'envers sur la plateforme.
- Les fondations du site d'installation doivent être capables de supporter en toute sécurité le poids de la balance plus le poids de la charge maximale.
- Utilisez uniquement des accessoires et périphériques approuvés.
- L'entretien ne doit être effectué que par un personnel autorisé.



AVERTISSEMENT : Ne travaillez jamais dans un environnement qui présente des risques d'explosion ! Le boîtier de l'équipement n'est pas étanche aux gaz. (Risque d'explosion dû à la formation d'étincelles, corrosion causée par la pénétration de gaz).

Utilisation prévue

Cet appareil est destiné à être utilisé dans les laboratoires, les pharmacies, les écoles, les entreprises et l'industrie légère. Il ne doit être utilisé que pour mesurer les paramètres décrits dans ce mode d'emploi. Tout autre type d'utilisation et de fonctionnement au-delà des limites des spécifications techniques sans le consentement écrit de OHAUS, est considéré comme non prévu. Cet instrument est conforme aux normes actuelles de l'industrie et aux réglementations de sécurité reconnues. Cependant, il peut constituer un danger pendant l'utilisation. Si l'instrument n'est pas utilisé conformément à ce mode d'emploi, son niveau de protection prévu peut être réduit.

INSTALLATION



ATTENTION : LA BALANCE EN U PÈSE-PALETTES EST LOURDE. TOUT DÉPLACEMENT PEUT EXIGER L'ASSISTANCE D'UNE AUTRE PERSONNE OU L'UTILISATION D'UN APPAREIL DE LEVAGE APPROPRIÉ.

Déballage

1. Enlevez les matériaux de l'emballage externe.
2. Enlevez la balance en U pèse-palettes des matériaux d'emballage.
3. Enlevez les 4 pieds d'expédition (si installés).
4. Installez les 4 pieds du capteur (s'ils ne sont pas installés).
5. Le pèse-palette en U i-DFP1500B1 et i-DFP1500C1 peut être déplacé en le soulevant par la poignée arrière et en le faisant rouler sur les deux roues avant.

Placement

Assurez-vous que la surface est plane à l'endroit où la balance en U pèse-palettes doit être placée, plus particulièrement au niveau des pieds du capteur. Les légères différences en hauteur peuvent être compensées en réglant les pieds du capteur.

1. Si un indicateur est inclus avec la balance en U pèse-palettes, assurez-vous qu'il est maintenu avec la balance pendant le positionnement puisqu'il peut y avoir un câble reliant les deux.
2. Placez la balance sur le site de travail en la soulevant par la poignée arrière et en la roulant sur les deux roues avant.
3. Vérifiez que la surface de la balance est à niveau, vérifiez que les 4 pieds de capteur se trouvent en contact avec le sol, effectuez les réglages en tournant les écrous sur les pieds du capteur. Utilisez un niveau externe.
4. Assurez-vous que le câble de sortie de la balance n'est pas coincé ni écrasé pendant le levage ou le positionnement.

Connexion d'un indicateur

Pour les utilisateurs qui achètent l'ensemble de la balance au sol Defender 3000 :

La connexion a déjà été réalisée et aucune installation supplémentaire n'est nécessaire. Si vous voulez connecter la base à un autre indicateur à l'avenir, vous pouvez vous référer au guide de câblage du tableau 1.

Pour les utilisateurs qui achètent la base Defender 3000 :

Lorsque vous connectez la base à un indicateur qui n'a pas le connecteur correspondant, installez l'adaptateur de câble de cellule de charge optionnel (P/N 30429931 vendu séparément) à l'indicateur en utilisant le guide de câblage du tableau 2. Puis raccordez le câble du capteur de charge à l'adaptateur de câble.

Vous pouvez choisir une autre méthode de câblage : coupez le connecteur, dénudez les fils et fixez-les à l'indicateur en utilisant les codes de câblage du tableau 2.

La rallonge de câble (accessoire P/N : 30429931) ne peut pas être utilisée si la balance doit être employée dans le cadre d'une application légale pour le commerce ou légalement contrôlée, car il n'y a pas de dispositif permettant de sceller la connexion entre l'indicateur et la plateforme.

MISE EN GARDE: Veillez à ce que le câble soit protégé contre tout dommage éventuel lorsqu'il est acheminé vers l'indicateur.

TABLEAU 1. CODE COULEUR DU CÂBLAGE DE LA
BALANCE EN U PÈSE-PALETTES

Nom signal indicateur	Nom signal indicateur
EXC+ (IN+)	Vert
SEN+	Jaune
SIG+ (OUT+)	Blanc
SIG- (OUT-)	Rouge
SEN-	Bleu
EXC- (IN-)	Noir
Gaine (GND)	Jaune/vert

TABLEAU 2. CODE COULEUR DU CÂBLAGE DE LA
BALANCE EN U PÈSE-PALETTES

Nom signal indicateur	Nom signal indicateur
EXC+ (IN+)	Vert
SEN+	Jaune
SIG+ (OUT+)	Orange
SIG- (OUT-)	Rouge
SEN-	Marron
EXC- (IN-)	Noir
Gaine (GND)	Jaune/vert

FONCTIONNEMENT

Pour obtenir de plus amples informations sur le montage, le calibrage et le fonctionnement appropriés, consultez la documentation qui accompagne l'indicateur. Voir les informations relatives à la capacité et à la précision dans la section des spécifications.

Limites d'exploitation

TABLEAU 2. CHARGEMENT ADMISSIBLE MAXIMUM.

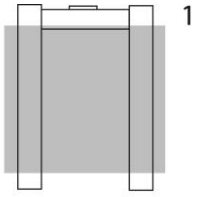
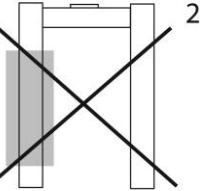
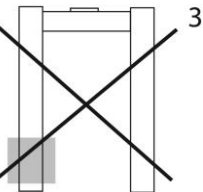
Modèle	Charge centrale max ¹	Charge latérale max ²	Charge sur le coin d'un côté ³	
i-DFP1500B1	2 250 kg	PAS RECOMMANDÉ	PAS RECOMMANDÉ	
i-DFP1500C1	2 250 kg	PAS RECOMMANDÉ	PAS RECOMMANDÉ	
				

Le pèse-palette en U Defender 3000 est conçu pour une charge uniformément répartie de 1 500 kg

Pour optimiser la performance :

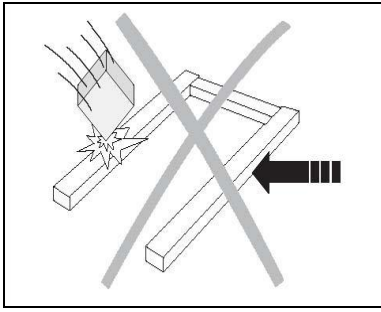

- Ne pas faire tomber de charges, ne pas heurter ni faire subir d'impacts latéraux.
- Lors de la pesée, tous les articles doivent être placés de manière centrale sur la balance en U pèse-palettes.
- Les fourches d'un transpalette, d'un appareil de levage ou d'un chariot élévateur ne doivent pas toucher la balance pendant la pesée.
- Ne jamais déplacer la balance pendant la pesée.
- Vérifier régulièrement le calibrage du système de la balance en U pèse-palettes.

Chargement et déchargement de la balance à palette

- Placez la charge sur la balance avec un transpalette manuel, un appareil de levage ou un chariot élévateur. Assurez-vous que la charge est stable lorsqu'elle est placée sur la balance en U pèse-palettes.
- Enlevez la charge en la soulevant d'au moins 10 cm au-dessus de la balance en U pèse-palettes avant d'effectuer un déplacement ou un repositionnement.

MAINTENANCE

Vérifications journalières

- Vérifiez que les pieds à bascule sont correctement logés dans les orifices de chaque capteur.
- Vérifiez que les 4 pieds de capteur se trouvent en contact avec le sol.
- Vérifiez que la balance ne comporte pas de débris, plus particulièrement sous les rebords de la balance.
- Vérifiez que le câble de liaison n'est pas endommagé.

Nettoyage



Attention : N'utilisez pas de solvants, produits chimiques agressifs, ammoniac ou agents de nettoyage abrasifs.
Le boîtier peut être nettoyé à l'aide d'un chiffon imbibé d'un détergent doux si nécessaire.

La maintenance de la balance en U pèse-palettes doit inclure un nettoyage régulier.



Nettoyage du modèle i-DFP1500B1 (version acier peint) dans un environnement sec :

- Nettoyez les surfaces avec un chiffon humide.
- Utilisez uniquement des agents domestiques nettoyants standard.
- N'utilisez jamais de pulvérisateurs d'eau ni de nettoyants sous pression élevée.



Nettoyage du modèle i-DFP1500C1 (version en acier inoxydable) dans un environnement humide :

- Jet d'eau jusqu'à 60 °C.
- Utilisez uniquement des agents domestiques nettoyants standard.
- Assurez-vous que les substances corrosives sont enlevées à des intervalles réguliers.

DONNÉES TECHNIQUES

Spécifications

TABLEAU 3. SPÉCIFICATIONS POUR LA BALANCE EN U PÈSE-PALETTES

Modèles	i-DFP1500B1	i-DFP1500C1
Dimensions (hors tout/intérieur)	1 260 x 840 x 90 mm / 1 060 X 600 mm	
Capacité de la plate-forme	1 500 kg	
Emin	0,5 kg	
Humidité / température de fonctionnement	-10 °C à 40 °C / 0 % à 95 % d'humidité relative, sans condensation	
Matériau, Modèle i-DFP1500B1	Acier carbone peint, surface plane	
Matériau, Modèle i-DFP1500C1	Acier inoxydable (AISI 304), surface nettoyée au jet de sable	
Pieds	x 4 conception rotulée, dessous caoutchouté, hauteur réglable, rouleaux bord avant	
Capteur	x 4 cellules de charge par cisaillement, acier inoxydable, OIML C3	
Capacité de capteur Emax	1 000 kg	
Limite de surcharge sécuritaire de capteur	120 % de Emax	
Impédance de sortie de capteur	350 Ω \pm 3,5 Ω	
Tension d'excitation de capteur	5 V à 15 V, CC/CA	
Boîte de jonction	Accès par panneau arrière, IP65, acier inoxydable, câble de 5 m	
Poids net	51 kg	47 kg

SCHÉMAS

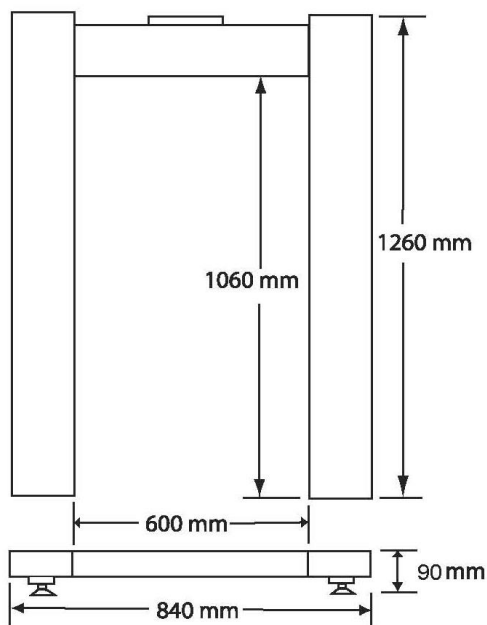





Figure 2. Dimensions de la balance en U pèse-palettes

CONFORMITÉ

La conformité aux normes suivantes est indiquée par la marque correspondante sur le produit.

Marque	Norme
	Ce produit est conforme aux normes harmonisées applicables des directives UE 2011/65/EU (RoHS). La déclaration de conformité UE est disponible en ligne sur www.ohaus.com/ce .
	Ce produit est conforme aux normes légales applicables du Règlement de 2012 sur la restriction de l'utilisation de certaines substances dangereuses dans les équipements électriques et électroniques. La Déclaration de conformité du Royaume-Uni est disponible en ligne sur www.ohaus.com/uk-declarations .
	Ce produit est conforme à la Directive UE 2012/19/EU (DEEE). Veuillez éliminer ce produit conformément aux réglementations locales, au point de collecte indiqué pour les équipements électriques et électroniques. Pour connaître les instructions de mise au rebut en Europe, consultez le site www.ohaus.com/weee .

Enregistrement ISO 9001

Le système de gestion régissant la production de ce produit est certifié ISO 9001.

Garantie

Ohaus garantit que ses produits sont exempts de défauts matériels et de fabrication à compter de la date de livraison pendant toute la durée de la garantie. Selon les termes de cette garantie, Ohaus s'engage, sans frais de votre part, à réparer ou, selon son choix, remplacer toutes les pièces déterminées défectueuses, sous réserve que le produit soit retourné, frais payés d'avance, à Ohaus.

Cette garantie n'entre pas en vigueur si le produit a subi des dommages suite à un accident ou une utilisation erronée, a été exposé à des matériaux radioactifs ou corrosifs, contient des matériaux étrangers ayant pénétré à l'intérieur ou suite à un service ou une modification apportés par des techniciens autres que ceux d'Ohaus. En l'absence d'une carte d'enregistrement de garantie dûment remplie, la période de garantie commence à la date de l'expédition au revendeur agréé. Aucune autre garantie expresse ou implicite n'est offerte par Ohaus Corporation. En aucun cas, Ohaus Corporation ne peut être tenu responsable des dommages indirects.

Dans la mesure où les lois régissant les garanties varient d'un État à l'autre et d'un pays à l'autre, veuillez contacter Ohaus ou votre représentant local agréé Ohaus pour de plus amples informations.

EINLEITUNG

Dieses Handbuch enthält Anweisungen zur Installation, zum Betrieb und zur Wartung der U-Palettenwaage der i-DFP1500B1- und i-DFP1500C1-Serien.



Abbildung 1. U-Palettenwaagen i-DFP1500B1 und i-DFP1500C1

SICHERHEITSVORKEHRUNGEN

Definition der Warnsignale und -symbole

Sicherheitshinweise sind mit Signalwörtern und Warnsymbolen gekennzeichnet. Diese zeigen mögliche Sicherheitsprobleme und Warnungen an. Ignorieren der Sicherheitshinweise kann körperliche Verletzungen, Schäden am Instrument, Funktionsstörungen und fehlerhafte Messwerte zur Folge haben.

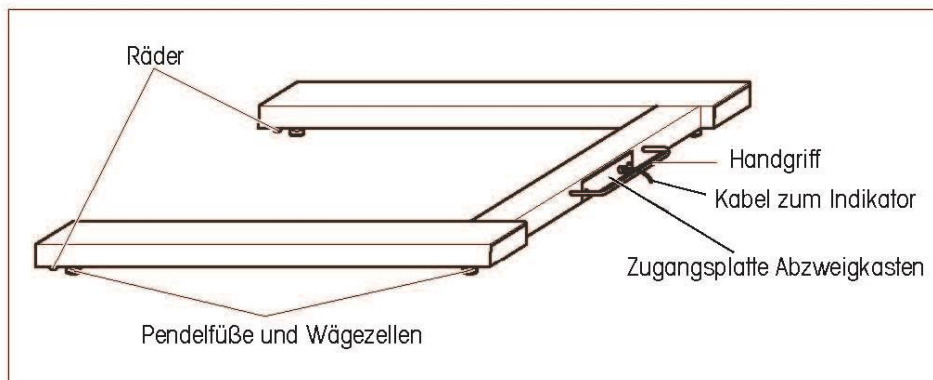
- WARNUNG** vor einer möglicherweise mittelschwer riskanten Gefahrensituation. Diese sollte zur Vermeidung von schweren bis hin zu tödlichen Verletzungen verhindert werden.
- VORSICHT** vor einer Gefahrensituation mit geringem Risiko. Diese sollte zur Vermeidung von Schäden am Gerät, an sonstigen Gegenständen, von Datenverlust oder geringfügigen oder mittelschweren Verletzungen verhindert werden.
- ACHTUNG** Wichtige Informationen zum Produkt. Nichtbeachtung kann zu Schäden am Gerät führen.
- HINWEIS** Nützliche Informationen zum Produkt.

Warnsymbole



Allgemeine
Gefahr



Explosionsgefahr

Sicherheitsvorkehrungen



VORSICHT: Bitte lesen Sie alle Sicherheitshinweise vor Installation, Anschluss oder Wartung dieses Geräts. Nichtbeachtung dieser Hinweise kann möglicherweise körperliche Verletzungen und/oder Sachschaden zur Folge haben. Heben Sie sämtliche Anweisungen für den zukünftigen Gebrauch sorgfältig auf.

- Bedienen Sie das Gerät nur unter den in der Anleitung angegebenen Umgebungsbedingungen.
- Bedienen Sie das Gerät nicht in Gefahrenzonen oder sonstiger unsicherer Umgebung.
- Modelle der Serie i-DFP1500B1 dürfen nur in trockener Umgebung verwendet werden.
- Modelle der Serie i-DFP1500C1 dürfen in feuchten als auch trockenen Umgebungen verwendet werden
- Beladen Sie das Gerät nicht über die angegebene maximale Kapazität hinaus.
- Lassen Sie keine Lasten auf die Plattform fallen.
- Stellen Sie das Gerät nicht verkehrt herum auf die Plattform.
- Der Unterboden am Aufstellungsort muss risikofrei das Gewicht der Waage und

zusätzlich das der Höchstlast aushalten können.

- Benutzen Sie ausschließlich zugelassene Zubehörteile und Peripheriegeräte.
- Der Betrieb sollte nur durch geschultes Personal erfolgen.



WARNUNG: Niemals in einer explosionsgefährdeten Umgebung bedienen! Das Gehäuse des Instruments ist nicht gasdicht. (Explosionsgefahr bei Funkenbildung, Korrosion durch Eintritt von Gasen).

Verwendungszweck

Dieses Instrument zum Gebrauch in Laboren, Apotheken, Bildungseinrichtungen, Unternehmen und der Leichtindustrie bestimmt. Es darf nur für Messungen innerhalb der in der Bedienungsanleitung angegebenen Vorgaben verwendet werden. Jeglicher sonstiger Gebrauch und Betrieb jenseits der aufgeführten technischen Grenzwerte ohne schriftliche Zustimmung seitens OHAUS gilt als nicht bestimmungsgemäß. Dieses Instrument erfüllt die geltenden Industrienormen und anerkannten Sicherheitsbestimmungen; trotzdem können beim Gebrauch Gefahren auftreten. Gebrauch unter Nichtbeachtung der Bedienungsanleitung kann den durch das Gerät bereitgestellten Schutz beeinträchtigen.

INSTALLATION



VORSICHT: DIE U-PALETTENWAAGE IST SEHR SCHWER. ZUM TRANSPORTIEREN DER WAAGE WIRD U. U. EINE ANDERE PERSON ODER EINE GEEIGNETE HEBEVORRICHTUNG BENÖTIGT.

Auspacken

1. Nehmen Sie die Außenverpackung ab.
2. Heben sie die U-Palettenwaage aus dem Verpackungsmaterial heraus.
3. Entfernen Sie die vier Versandfüße (falls installiert).
4. Bauen Sie die 4 Wägezellenfüße ein (falls diese nicht bereits installiert sind).
5. Die i-DFP1500B1- und i-DFP1500C1-U-Palettenwaagen können durch Anheben des hinteren Griffs und Rollen auf den beiden vorderen Rädern transportiert werden.

Positionierung

Stellen Sie sicher, dass die Oberfläche im Bereich des Aufstellungsortes der U-Palettenwaage, besonders im Bereich der Wägezellenfüße, flach ist. Kleinere Höhenunterschiede können durch die Justierung der Wägezellenfüße ausgeglichen werden.

1. Wenn im Lieferumfang der U-Palettenwaage ein Indikator enthalten ist, muss sichergestellt werden, dass er während der Positionierung dicht an der Waage bleibt, da er per Kabel mit der Waage verbunden sein kann.
2. Stellen Sie die Waage am Einsatzort auf, indem Sie sie am hinteren Griff hochheben und auf den beiden Vorderrädern rollen.
3. Überprüfen Sie, ob die Waagenoberfläche eben positioniert ist; stellen Sie sicher, dass alle 4 Wägezellenfüße den Boden berühren; Sie können durch Drehen der Muttern an den Wägezellenfüßen ggf. Einstellungen vornehmen. Verwenden Sie ein externes Nivelliergerät.
4. Stellen Sie sicher, dass das Ausgangskabel der Waage während des Anhebens oder der Positionierung sich nicht verfängt bzw. nicht gequetscht wird.

Anschließen eines Indikators

Für Benutzer, die die ganze Bodenwaage der Defender 3000-Serie erworben haben:

Die Verbindung wurde bereits hergestellt und es ist keine weitere Installation erforderlich. Möchten Sie die Basis zu einem späteren Zeitpunkt mit einem anderen Indikator verbinden, können Sie sich an den Verdrahtungsfarbcode in Tabelle 1 halten.

Für Benutzer, die die Defender 3000-Basis erworben haben:

Bei Herstellung der Verbindung zwischen der Basis und einem Indikator, der über keinen passenden Konnektor verfügt, installieren Sie den optionalen Wägezellenkabel-Adapter (Teilenr. 30429931, separat zu erwerben) zum Indikator unter Beachtung des Verdrahtungsfarbcodes in Tabelle 2. Bringen Sie darauf das Wägezellenkabel an den Kabeladapter an.

Als zusätzliche Verkabelungstechnik können Sie zudem den Konnektor abtrennen, die Kabel entfernen und sie unter Beachtung des Verdrahtungsfarbcodes in Tabelle 2 an den Indikator anbringen.

Das zusätzliche Verlängerungskabel (Teilenr.: 30429931) ist nicht für eichpflichtige oder sonstige gesetzlich kontrollierte Anwendungen zugelassen, da die Verbindung zwischen Indikator und Plattform nicht versiegelt werden kann.

VORSICHT: Es muss sichergestellt werden, dass das Kabel bei der Führung zum Indikator vor möglichen Schäden geschützt wird.

TABELLE 1. VERDRAHTUNGSFARBCODE FÜR U-PALETTENWAAGE

Signalname Indikator	Drahtfarbe Bodenwaage
EXC+ (IN+)	Grün
SEN+	Gelb
SIG+ (OUT+)	Weiß
SIG- (OUT-)	Rot
SEN-	Blau
EXC- (IN-)	Schwarz
Shield (GND)	Gelb/Grün

TABELLE 2. VERDRAHTUNGSFARBCODE FÜR U-PALETTENWAAGE

Signalname Indikator	Drahtfarbe Bodenwaage
EXC+ (IN+)	Grün
SEN+	Gelb
SIG+ (OUT+)	Orange
SIG- (OUT-)	Rot
SEN-	Braun
EXC- (IN-)	Schwarz
Shield (GND)	Gelb/Grün

BETRIEB

Informationen über die Einrichtung, Kalibrierung und den ordnungsgemäßen Betrieb finden Sie in der Bedienungsanleitung, die im Lieferumfang des Indikators enthalten war. Angaben zur Kapazität und Ablesbarkeit finden Sie im Abschnitt mit den technischen Daten.

Betriebsgrenzen

TABELLE 2. MAXIMALE ZULÄSSIGE BELASTUNG

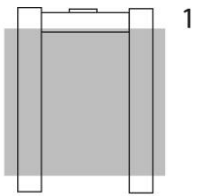
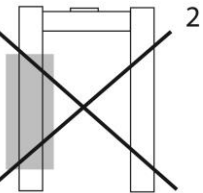
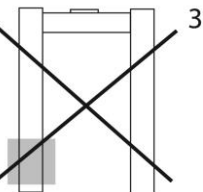
Modell	Maximale mittige Last ¹	Maximale Seitenlast ²	Last auf einer seitlichen Ecke ³	
i-DFP1500B1	2.250 kg	NICHT EMPFOHLEN	NICHT EMPFOHLEN	
i-DFP1500C1	2.250 kg	NICHT EMPFOHLEN	NICHT EMPFOHLEN	
				

Die U-Palettenwaage der Defender 3000-Serie wurde für eine gleichmäßig verteilte Last von 1.500 kg konzipiert.

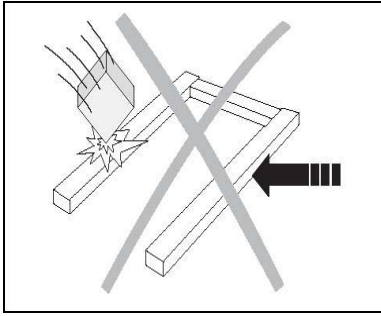

So gewährleisten Sie eine kontinuierliche optimale Leistung:

- Fallende Lasten, Stöße und starke seitliche Premeinwirkungen vermeiden
- Beim Wägebetrieb müssen alle Gegenstände mittig auf den U-Palettenwaagenrahmen gebracht werden.
- Die Gabeln eines Palettenhubwagens, Krans oder Gabelstaplers dürfen die Waage während des Wiegens nicht berühren.
- Die Waage beim Wiegen auf keinen Fall bewegen.
- Die Kalibrierung des U-Palettenwaagensystems in regelmäßigen Abständen überprüfen.

Beladen/Entladen der Palettenwaage

- Platzieren Sie die Last mit einem Palettenhubwagen, Kran oder Gabelstapler auf die Waage. Stellen Sie sicher, dass die Last nicht hin und her schwingt, wenn sie auf die U-Palettenwaage gebracht wird.
- Entfernen Sie die Last, indem Sie sie um mindestens 10 cm über die U-Palettenwaage anheben, bevor sie transportiert oder umgeschichtet wird.

WARTUNG

Tägliche Prüfungen

- Überprüfen Sie, ob die Pendelfüße richtig in den Löchern jeder Wägezelle sitzen.
- Stellen Sie sicher, dass alle 4 Wägezellenfüße den Boden berühren.
- Überprüfen Sie, ob die Waage frei von Verschmutzungen ist, insbesondere unter den Kanten der Waage.
- Stellen Sie sicher, dass das Verbindungskabel nicht beschädigt ist.

Reinigung



Achtung: Verwenden Sie keine Lösungsmittel, ätzende Chemikalien, Ammoniak oder abrasive Reinigungsmittel.
Das Gehäuse kann bei Bedarf mit einem mit einem milden Reinigungsmittel angefeuchteten Tuch gereinigt werden.

Die Wartung der U-Palettenwaage sollte eine regelmäßige Reinigung beinhalten.



Reinigung der i-DFP1500B1 (lackierte Stahlversion) in einer trockenen Umgebung:

- Oberflächen mit einem feuchten Tuch abwischen.
- Nur gebräuchliche Haushaltsreinigungsmittel verwenden.
- Auf keinen Fall einen Wasserstrahl oder Hochdruckreiniger verwenden.



Reinigung der i-DFP1500C1 (Edelstahlversion) in einer feuchten Umgebung:

- Mit Spritzwasser von bis zu 60 °C abspritzen.
- Nur gebräuchliche Haushaltsreinigungsmittel verwenden.
- Sicherstellen, dass korrodierende Stoffe regelmäßig entfernt werden.

TECHNISCHE DATEN

Spezifikationen

TABELLE 3. SPEZIFIKATIONEN DER U-PALETTENWAAGE

Modelle	i-DFP1500B1	i-DFP1500C1
Abmessungen (insgesamt / innen)	1.260 x 840 x 90 mm / 1.060 X 600 mm	
Plattformkapazität	1.500 kg	
Emin	0,5 kg	
Betriebstemperatur / Feuchtigkeit	-10 °C bis 40 °C / 0 % bis 95 % relative Feuchte, nicht kondensierend	
Material, Modell i-DFP1500B1	Lackierter unlegierter Stahl, flache Oberfläche	
Material, Modell i-DFP1500C1	Edelstahl (AISI 304), sandgestrahlte Oberfläche	
FüÙe	4 x Schwenkdesign, Gummiunterseite, verstellbare Höhe, Rollen an der Vorderkante	
Wägezelle	4 x Scherstäbe, Edelstahl, OIML C3	
Wägezellenkapazität Emax	1.000 kg	
Sichere Überlastgrenze der Wägezelle	120 % von Emax	
Ausgangsimpedanz Wägezelle	350 Ω \pm 3,5 Ω	
Wägezellen-Erregungsspannung	5 V ~ 15 V, DC/AC	
Abzweigkasten	Rückplattenzugriff, IP65, Edelstahl, 5 m langes Kabel	
Nettogewicht	51 kg	47 kg

ZEICHNUNGEN







Abbildung 2. Abmessungen der U-Palettenwaage

PRÜFZEICHEN

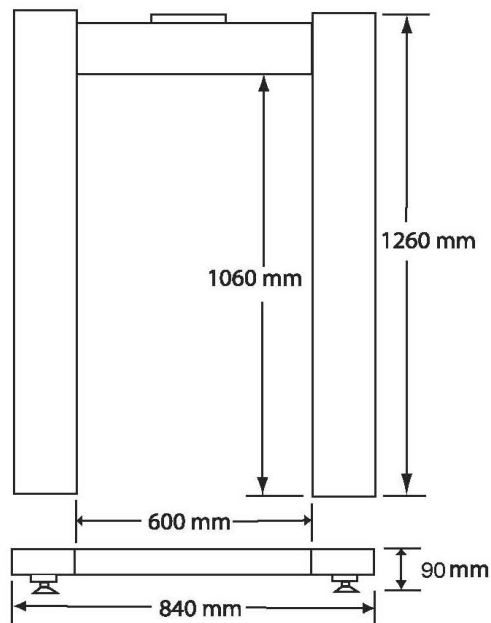
Die Einhaltung der Standards der folgenden Prüfzeichen ist durch die jeweilige Kennzeichnung auf dem Produkt angezeigt.

Kennzeichnung	Standard
	Dieses Produkt hält die einschlägigen harmonisierten Normen der EU-Richtlinien 2011/65/EU (RoHS) ein. Die EU-Konformitätserklärung ist online einsehbar unter www.ohaus.com/ce .
	Dieses Produkt hält die einschlägigen gesetzlichen Normen gemäß der <i>Restriction of the Use of Certain Hazardous Substances in Electrical and Electronic Equipment Regulations 2012</i> ein. Die britische Konformitätserklärung ist online einsehbar unter www.ohaus.com/uk-declarations .
	Dieses Produkt hält die EU-Richtlinie 2012/19/EU (WEEE) ein. Bitte entsorgen Sie dieses Produkt gemäß der örtlichen Vorschriften an einer Sammelstelle für Elektrogeräte. Anweisungen zur Entsorgung in Europa finden Sie auf www.ohaus.com/weee .

Registrierung nach ISO 9001

Das Managementsystem zur Herstellungskontrolle dieses Produktes ist entsprechend ISO 9001 zertifiziert.

Garantie

Auf Ohaus-Produkte wird ab Datum der Auslieferung über die Dauer des Garantiezeitraums hinweg eine Garantie gegen Material- und Herstellungsmängel gegeben. Während des Garantiezeitraums wird Ohaus kostenlos jegliche Komponente(n), die sich als defekt erweist (erweisen), reparieren oder nach eigenem Ermessen ersetzen, wenn das Produkt bei Vorauszahlung der Versandkosten an Ohaus zurückgeschickt wird.

Die Garantie gilt nicht, wenn das Produkt durch einen Unfall oder durch Missbrauch beschädigt wurde, wenn es radioaktiven oder korrodierenden Materialien ausgesetzt wurde, wenn Fremdkörper das Innere des Produkts durchdrungen haben oder wenn es auf Grund einer Reparatur oder Modifikation beschädigt wurde, die nicht von Ohaus durchgeführt wurde. Wenn keine ordnungsgemäß zurückgeschickte Garantierregistrierungskarte vorliegt, beginnt der Garantiezeitraum am Datum der Lieferung an den Vertragshändler. Die Ohaus Corporation gibt keine sonstige ausdrückliche oder stillschweigende Garantie. Die Ohaus Corporation ist nicht für irgendwelche Folgeschäden haftbar.

Da die Gesetzgebung in Bezug auf Garantien von Bundesstaat zu Bundesstaat und von Land zu Land unterschiedlich ist, wenden Sie sich bitte an Ohaus oder Ihren örtlichen Ohaus-Händler, wenn Sie weitere Einzelheiten erfahren wollen.

INTRODUZIONE

Questo manuale contiene le istruzioni per l'installazione, il funzionamento e la manutenzione della bilancia per pallet con telaio a U serie i-DFP1500B1 e i-DFP1500C1.



Figura 1. Bilance per pallet con telaio ad U i-DFP1500B1 e i-DFP1500C1

PRECAUZIONI DI SICUREZZA

Definizione dei segnali di avvertimento e dei simboli

Le note di sicurezza sono contrassegnate da parole segnaletiche e simboli di avvertimento. Essi sono indicazioni di problemi di sicurezza e avvertenze. Ignorare le note di sicurezza può portare a lesioni personali, danni allo strumento, malfunzionamenti e falsi risultati.

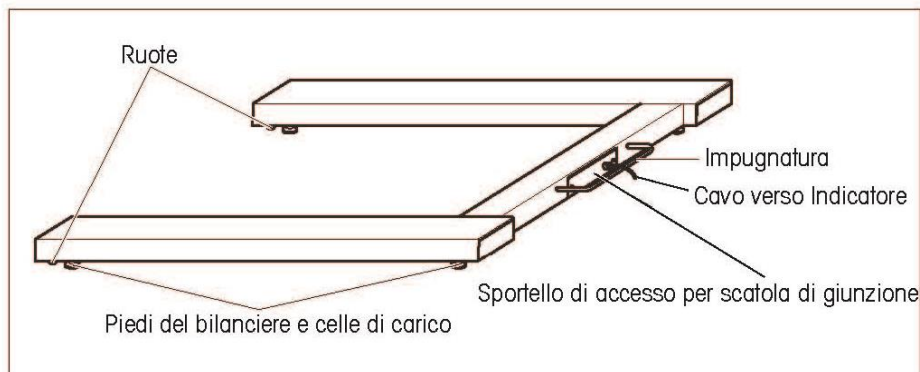
AVVERTIMENTO	Per una situazione pericolosa con rischio medio che, se non evitata può provocare lesioni gravi o la morte.
CAUTELA	Per una situazione pericolosa a basso rischio che, se non evitata, può provocare danni al dispositivo o alle cose o alla perdita di dati, o lesioni minori o medie.
ATTENZIONE	Per informazioni importanti sul prodotto. Se non evitate, possono portare a danni all'apparecchiatura.
NOTA	Per informazioni utili sul prodotto.

Simboli di avvertimento



Pericolo generale



Pericolo di esplosione

Precauzioni di sicurezza



CAUTELA: Leggere tutte le avvertenze di sicurezza prima di installare, effettuare collegamenti o eseguire la manutenzione di questa apparecchiatura. La mancata osservanza di queste avvertenze potrebbe provocare lesioni personali e/o danni alle cose. Conservare tutte le istruzioni per riferimenti futuri.

- Far funzionare l'apparecchiatura solo nelle condizioni ambientali specificate in queste istruzioni.
- Non utilizzare l'apparecchiatura in ambienti pericolosi o instabili.
- i modelli della serie i-DFP1500B1 possono essere utilizzati solo in ambienti asciutti.
- i modelli della serie i-DFP1500C1 possono essere utilizzati in ambienti umidi o asciutti.
- Non caricare l'apparecchiatura oltre la sua capacità nominale.
- Non far cadere carichi sulla piattaforma.
- Non posizionare l'apparecchiatura capovolta sulla piattaforma.
- Le fondamenta del sito di installazione devono essere in grado di sostenere in modo sicuro il peso della bilancia più il peso del carico massimo.
- Usare solo accessori e periferiche approvate.
- La manutenzione deve essere eseguita solo da personale autorizzato.



AVVERTIMENTO: Non lavorare mai in un ambiente soggetto a pericolo di esplosione! L'alloggiamento dello strumento non è a tenuta di gas. (Pericolo di esplosione dovuto alla formazione di scintille, corrosione causata dall'ingresso di gas).

Uso previsto

Questo strumento è destinato all'uso in laboratori, farmacie, scuole, aziende e industria leggera. Deve essere usato solo per misurare i parametri descritti in queste istruzioni operative. Qualsiasi altro tipo di uso e funzionamento oltre i limiti delle specifiche tecniche, senza il consenso scritto di OHAUS, è considerato come non previsto. Questo strumento è conforme agli attuali standard industriali e alle norme di sicurezza riconosciute; può costituire, tuttavia, un pericolo durante l'uso. Se lo strumento non viene utilizzato secondo queste istruzioni operative, la protezione prevista dallo strumento potrebbe essere compromessa.

INSTALLAZIONE



ATTENZIONE: LA BILANCIA PER PALLET CON TELAIO A U È PESANTE. LO SPOSTAMENTO PUÒ RICHIEDERE L'AIUTO DI UN'ALTRA PERSONA O UN DISPOSITIVO DI SOLLEVAMENTO ADATTO.

Disimballaggio

1. Rimuovere il materiale di imballaggio esterno.
2. Rimuovere la bilancia per pallet dall'imballaggio.
3. Rimuovere i quattro piedi provvisori, se installati.
4. Installare le quattro celle di carico, se non sono già installate.
5. La bilancia per pallet con telaio ad U i-DFP1500B1 e i-DFP1500C1 può essere spostata sollevando la maniglia posteriore e facendola rotolare sulle due ruote anteriori.

Posizionamento

Controllare che nell'area in cui verrà posizionata la bilancia la superficie sia piatta, soprattutto nella zona dei piedi delle celle di carico. Le piccole differenze in altezza possono essere compensate regolando i piedi.

1. Se con la bilancia per pallet è incluso un indicatore, controllare che questo sia spostato sempre insieme alla bilancia perché potrebbe esservi un cavo di collegamento connesso.
2. Collocare la bilancia nella posizione definitiva sollevando la maniglia posteriore e trasportandola sulle due ruote anteriori.
3. Verificare che la bilancia sia a livello con la superficie; controllare che i quattro piedi delle celle di carico siano a contatto con il pavimento; regolare ruotando i dadi sui piedi delle celle di carico. Utilizzare una livella.
4. Controllare che il cavo di uscita della bilancia non si impigli né che venga schiacciato durante il sollevamento o il posizionamento.

Collegamento di un indicatore

Per gli utenti che acquistano la bilancia da pavimento Defender 3000 completa:

Il collegamento è già stato fatto e non è necessaria alcuna installazione aggiuntiva. Se si desidera collegare in un secondo momento la bilancia ad un altro indicatore, si può fare riferimento al codice di cablaggio nella tabella 1.

Per gli utenti che comprano la bilancia Defender 3000:

Quando si collega la bilancia a un indicatore che non ha il connettore corrispondente, installare l'adattatore opzionale del cavo della cella di carico (P/N 30429931 venduto separatamente) all'indicatore utilizzando i codici di cablaggio nella Tabella 2. Quindi collegare il cavo della cella di carico all'adattatore del cavo.

Inoltre, come metodo di cablaggio alternativo, si può anche tagliare il connettore, spellare i fili e collegarli all'indicatore usando i codici di cablaggio della tabella 2.

L'accessorio del cavo di estensione (P/N: 30429931) non può essere utilizzato se la bilancia sarà utilizzata in un'applicazione legale per il commercio o legalmente controllata, perché non vi è alcuna disposizione per sigillare il collegamento tra l'indicatore e la piattaforma.

CAUTELA: Assicurarsi che il cavo sia protetto da possibili danni quando viene instradato verso l'indicatore.

TABELLA 1. CODICE COLORE PER IL CABLAGGIO DELLA BILANCIA DA PAVIMENTO

Nome segnale indicatore	Codice colore bilancia da pavimento
EXC+ (IN+)	Verde
SEN+	Giallo
SIG+ (OUT+)	Bianco
SIG- (OUT-)	Rosso
SEN-	Blu
EXC- (IN-)	Nero
Schermo (GND)	Giallo/Verde

TABELLA 2. CODICE COLORE PER IL CABLAGGIO DELLA BILANCIA PER PALLET

Nome segnale indicatore	Codice colore bilancia da pavimento
EXC+ (IN+)	Verde
SEN+	Giallo
SIG+ (OUT+)	Arancione
SIG- (OUT-)	Rosso
SEN-	Marrone
EXC- (IN-)	Nero
Schermo (GND)	Giallo/Verde

FUNZIONAMENTO

Per l'installazione, la taratura e il funzionamento corretto, fare riferimento al manuale di istruzioni fornito con l'indicatore. Per informazioni su capacità e leggibilità, consultare la sezione delle specifiche tecniche.

Limiti di funzionamento

TABELLA 2. PESO MASSIMO AMMISSIBILE

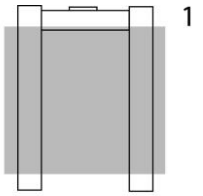
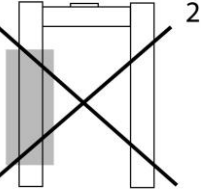
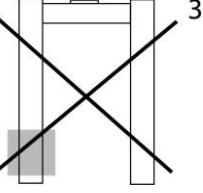
Modello	Carico centrale massimo ¹	Carico laterale massimo ²	Carico laterale angolare ³	
i-DFP1500B1	2250 kg	NON CONSIGLIATO	NON CONSIGLIATO	
i-DFP1500C1	2250 kg	NON CONSIGLIATO	NON CONSIGLIATO	 

La bilancia per pallet con telaio a U Defender serie 3000 è progettata per un carico uniformemente distribuito di 1500 kg

Per ottenere sempre un livello di funzionamento ottimale:

- Evitare la caduta di carichi, urti e impatti laterali.
- Durante la pesa, i materiali vanno collocati sul supporto a U della bilancia per pallet centralmente.
- Le forcelle di carrelli manuali per pallet, gru o elevatori a forca non devono entrare in contatto con la bilancia durante la pesa.
- Non spostare mai la bilancia durante le operazioni di pesa.
- Verificare la taratura del sistema a intervalli regolari.

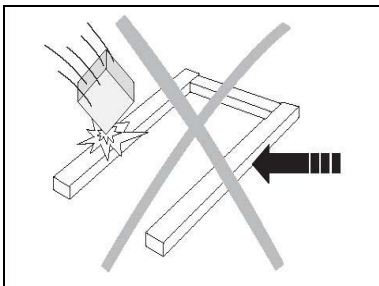

Carico/scarico della bilancia per pallet

- Posizionare il carico sulla bilancia con un carrello manuale per pallet, una gru o un elevatore a forca. Controllare che il carico non oscilli quando viene posizionato sulla bilancia.

- Rimuovere il carico sollevandolo di almeno 10 cm prima di spostarlo o riposizionarlo.

MANUTENZIONE

Controlli giornalieri

- Controllare che i piedi del bilanciante siano correttamente posizionati nei fori di ciascuna cella di carico.
- Controllare che i quattro piedi delle celle di carico siano a contatto con il pavimento
- Controllare che non siano presenti detriti sulla bilancia, specialmente sotto i bordi.
- Controllare che i cavi di collegamento non siano danneggiati.

Pulizia



Attenzione: Non usare solventi, prodotti chimici aggressivi, ammoniaca o detersivi abrasivi. L'alloggiamento può essere pulito con un panno inumidito con un detersivo delicato, se necessario.

La manutenzione della bilancia per pallet deve includere una pulizia regolare.

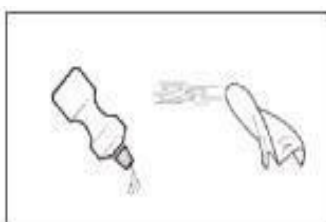

Pulizia dell'i-DFP1500B1 (versione in acciaio verniciato) in un ambiente asciutto:

- Strofinare le superfici con un panno umido.
- Utilizzare solo comuni detersivi per uso domestico.
- Non utilizzare getti d'acqua né detersivi ad alta pressione.



Pulizia dell'i-DFP1500C1 (versione in acciaio inossidabile) in un ambiente umido:

- Getti d'acqua fino a 60 °C.
- Utilizzare solo comuni detersivi per uso domestico.
- Accertarsi della rimozione regolare delle sostanze corrosive.

DATI TECNICI

Specifiche tecniche

TABELLA 3. SPECIFICHE TECNICHE DELLA BILANCIA PER PALLET CON TELAIO A U

Modelli	i-DFP1500B1	i-DFP1500C1
Dimensioni (complessive/ interno)	1260 x 840 x 90 mm / 1060 X 600 mm	
Capacità della piattaforma	1500 kg	
Emin	0,5 kg	
Temperatura di funzionamento/Umidità	Da -10 °C a 40 °C / 0% a 95% di umidità relativa, senza condensa	
Materiale, modello i-DFP1500B1	Acciaio al carburo verniciato, superficie liscia	
Materiale, modello i-DFP1500C1	Acciaio inossidabile (AISI 304), superficie sabbiata	
Piedi	4 x orientabili con base in gomma, regolabili in altezza, rotelle anteriori	
Cella di carico	4 x Trave di taglio, acciaio inossidabile, OIML C3	
Capacità della cella di carico Emax	1000 kg	
Limite di sovraccarico sicuro della cella di carico	120% di Emax	
Impedenza uscita cella di carico	350 Ω ± 3,5 Ω	
Tensione di eccitazione della cella di carico	5V ~ 15V, CC/CA	
Scatola di giunzione:	Accesso pannello posteriore, IP65, acciaio inossidabile, con cavo da 5 m	
Peso netto	51 kg	47 kg

ILLUSTRAZIONI





Figura 2. Dimensioni della bilancia per pallet con telaio a U

CONFORMITA'

La conformità alle seguenti norme è indicata dal marchio corrispondente sul prodotto.

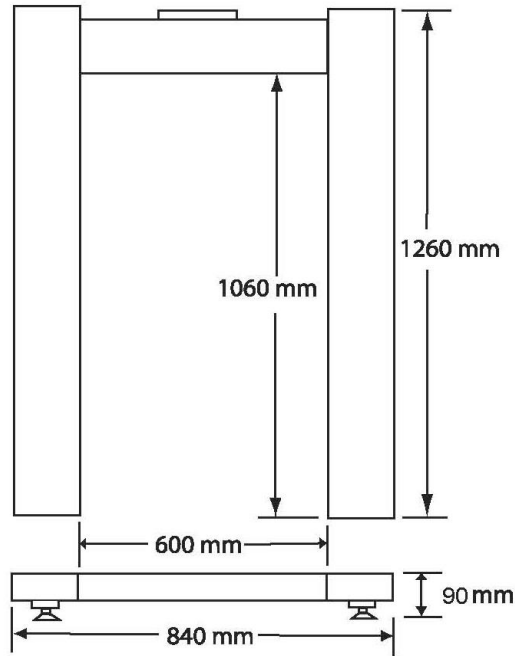
Marchio	Standard
	Questo prodotto è conforme alle norme armonizzate applicabili delle direttive UE 2011/65/UE (RoHS). La dichiarazione di conformità UE è disponibile online su www.ohaus.com/ce .
	Questo prodotto è conforme alle norme di legge applicabili del Restriction of the Use of Certain Hazardous Substances in Electrical and Electronic Equipment Regulations 2012. La dichiarazione di conformità del Regno Unito è disponibile online su www.ohaus.com/uk-declarations .
	Questo prodotto è conforme alla direttiva UE 2012/19/UE (WEEE). Si prega di smaltire questo prodotto in conformità alle normative locali presso il punto di raccolta specificato per le apparecchiature elettriche ed elettroniche. Per le istruzioni di smaltimento in Europa, fare riferimento a www.ohaus.com/weee .

Registrazione ISO 9001

Il sistema di gestione che regola la produzione di questo prodotto è certificato ISO 9001.

GARANZIA

I prodotti Ohaus sono garantiti contro difetti nei materiali e nella lavorazione dalla data di consegna per tutta la durata del periodo di garanzia. Durante il periodo di garanzia Ohaus riparerà o, a sua scelta, sostituirà tutti i componenti che siano difettosi senza costo alcuno, purché il prodotto venga rinvio, con spese prepagate, alla Ohaus.

Questa garanzia non è valida se il prodotto è stato danneggiato o trattato con poca cura, esposto a materiali radioattivi o corrosivi, se vi siano penetrati materiali estranei o in seguito ad assistenza eseguita da personale non Ohaus. In assenza di una scheda di garanzia rinvio insieme al prodotto, il periodo di garanzia avrà inizio dal momento della spedizione del prodotto al rivenditore autorizzato. Non viene rilasciata nessun'altra garanzia espressa o implicita da parte della Ohaus Corporation. Ohaus Corporation non sarà responsabile per qualsiasi danno indiretto.

Vista la diversità di normativa tra i vari Stati in termini di garanzia, contattare direttamente la Ohaus o il rivenditore locale Ohaus per ulteriori dettagli.

INTRODUÇÃO

Este manual contém instruções de instalação, operação e manutenção para a Balança em U para Palete das Séries i-DFP1500B1 e i-DFP1500C1.



Figura 1. Balanças em U para Paletes i-DFP1500B1 e i-DFP1500C1.

PRECAUÇÕES DE SEGURANÇA

Definição dos Sinais e Símbolos de Alerta

As notificações de segurança são destacadas com palavras de sinalização e símbolos de aviso. Eles mostram problemas e alertas de segurança. Ignorar as notificações de segurança pode causar lesões corporais, danos ao aparelho, funcionamento incorreto e resultados falsos.

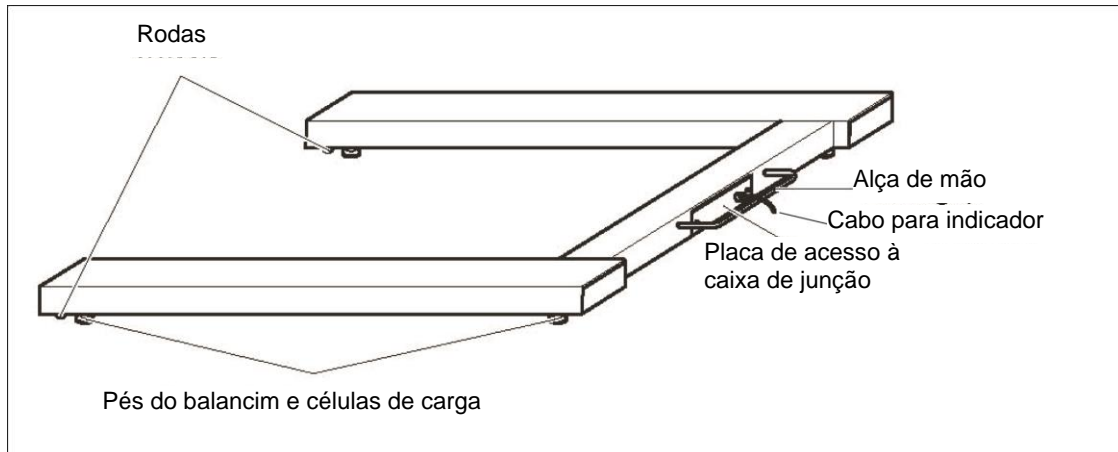
ALERTA	Para uma situação perigosa com risco médio, possivelmente resultando em ferimentos ou morte, caso não seja evitada.
CUIDADO	Para uma situação perigosa com risco baixo, resultando em danos ao dispositivo ou à propriedade ou na perda de dados, ou ferimentos, caso não seja evitada.
ATENÇÃO	Para informações importantes sobre o produto. Pode levar a danos no aparelho, caso não seja evitada.
OBSERVAÇÃO	Para informações úteis sobre o produto.

Símbolos de Alerta



Perigo Geral



Risco de Explosão

Medidas de Segurança



CUIDADO: Leia todos os alertas de segurança antes de instalar, fazer conexões ou serviços de manutenção neste equipamento. O não cumprimento destes avisos pode resultar em lesões corporais e/ou danos materiais. Guarde todas as instruções para referência futura.

- Opere o equipamento apenas nas condições ambientais especificadas nestas instruções.
- Não opere o equipamento em ambientes perigosos ou instáveis.
- Os modelos da Série i-DFP1500B1 podem ser utilizados apenas em ambientes secos.
- Os modelos da Série i-DFP1500C1 podem ser utilizados em ambiente úmidos e secos.
- Não carregue o equipamento acima de sua capacidade nominal.
- Não solte cargas na plataforma.

- Não coloque o equipamento de cabeça para baixo na plataforma.
- A fundação no local de instalação deve ser capaz de suportar o peso da balança mais o peso da carga máxima.
- Utilize apenas acessórios e periféricos aprovados.
- A manutenção deve ser realizada apenas por pessoal autorizado.



ALERTA: Nunca trabalhe em um ambiente sujeito a riscos de explosão! O revestimento do aparelho não é à prova de gás (Risco de explosão devido à formação de faíscas, corrosão causada pela entrada de gases).

Aplicação

Este aparelho destina-se ao uso em laboratórios, farmácias, escolas, empresas e indústrias leves. O aparelho só deve ser utilizado para medir os parâmetros descritos nestas instruções. Qualquer outro tipo de uso e operação além dos limites das especificações técnicas, sem consentimento por escrito da OHAUS, é considerado como não pretendido. Este aparelho está em conformidade com os padrões atuais da indústria e as regulamentações de segurança reconhecidas; no entanto, pode constituir um perigo em uso. Se o aparelho não for utilizado de acordo com estas instruções de operação, a proteção prevista fornecida pelo aparelho pode ser prejudicada.

INSTALAÇÃO



CUIDADO: A BALANÇA EM U PARA PALETE É PESADA, MOVER A BALANÇA PODE EXIGIR A ASSISTÊNCIA DE OUTRA PESSOA OU A UTILIZAÇÃO DE UM DISPOSITIVO DE ELEVAÇÃO ADEQUADO.

Desembalagem

1. Remova os materiais externos de embalagem.
2. Remova a balança em U para Palete do material de embalagem.
3. Remova os 4 pés de transporte (se instalados).
4. Instale os 4 pés da célula de carga (se ainda não estiverem instalados)
5. A Balança em U para Palete i-DFP1500B1 e i-DFP1500C1 pode ser removida levantando a alça traseira e rolando-a nas duas rodas dianteiras.

Posicionamento

Certifique-se de que a superfície seja plana na área onde a balança em U para Palete será posicionada, especialmente na região dos pés da célula de carga. Pequenas diferenças de altura podem ser compensadas ajustando os pés da célula de carga.

1. Se um Indicador for incluído com a balança em U para Palete, certifique-se de mantê-lo com a balança durante o posicionamento, pois pode haver um cabo de conexão conectado.
2. Posicione a balança no local de trabalho levantando a alça traseira e rolando-a nas duas rodas dianteiras.
3. Verifique se a superfície da balança está nivelada; verifique se os 4 pés da célula de carga estão em contato com o chão; faça ajustes girando as porcas nos pés da célula de carga. Use um nível externo.
4. Certifique-se de que o cabo de saída da balança não fique preso ou amassado durante o levantamento ou posicionamento.

Conectando um Indicador

Para usuários que compram a balança de piso Defender 3000 completa:

A conexão já foi feita e nenhuma instalação adicional é necessária. Se você quiser conectar a base a outro indicador no futuro, pode consultar o Código de fiação na Tabela 1.

Para usuários que compram a base Defender 3000:

Ao conectar a base a um indicador que não tem o conector correspondente, instale o adaptador opcional de cabo da célula de carga (P/N 30429931, vendido separadamente) no indicador usando os códigos de fiação na Tabela 2.

Em seguida, conecte o cabo da célula de carga ao adaptador do cabo.

Além disso, como um método alternativo de fiação, você também pode cortar o conector, descascar os fios e conectá-los ao indicador usando os códigos de fiação na Tabela 2.

O acessório do cabo de extensão (P/N: 30429931) não pode ser usado se a balança for usada em uma aplicação legal para o comércio ou legalmente controlada, porque não há provisão para vedar a conexão entre o indicador e a plataforma.

CUIDADO: Certifique-se de que o cabo esteja protegido contra possíveis danos quando direcionado ao Indicador.

TABELA 1. CÓDIGO DE COR DOS CABOS DA BALANÇA DE PISO

TABELA 2. CÓDIGO DE COR DOS CABOS DA BALANÇA DE PISO

Nome do Sinal Indicador	Cor do Cabo da Balança de Piso
EXC+ (IN+)	Verde
SEN+	Amarelo
SIG+ (OUT+)	Branco
SIG- (OUT-)	Vermelho
SEN-	Azul
EXC- (IN-)	Preto
Shield (GND)	Amarelo/Verde

Nome do Sinal Indicador	Cor do Cabo da Balança de Piso
EXC+ (IN+)	Verde
SEN+	Amarelo
SIG+ (OUT+)	Laranja
SIG- (OUT-)	Vermelho
SEN-	Marrom
EXC- (IN-)	Preto
Shield (GND)	Amarelo/Verde

FUNCIONAMENTO

Para configuração, calibração e funcionamento adequado, consulte o manual de instruções fornecido com o indicador. Consulte a seção de especificações para informações de capacidade e legibilidade.

Limites Operacionais

TABELA 2. CARGA MÁXIMA ADMISSÍVEL.

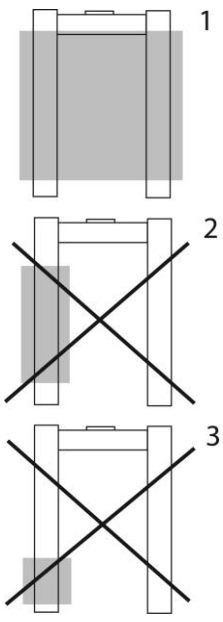
Modelo	Carga Central Máxima ¹	Carga Lateral Máxima ²	Carga Lateral em Um Canto ³	
i-DFP1500B1	2250 kg	NÃO RECOMENDADO	NÃO RECOMENDADO	
i-DFP1500C1	2250 kg	NÃO RECOMENDADO	NÃO RECOMENDADO	

A Balança em U para Palete Série Defender 3000 foi projetada para uma carga uniformemente distribuída de 1500 kg.

Para um melhor desempenho operacional contínuo:

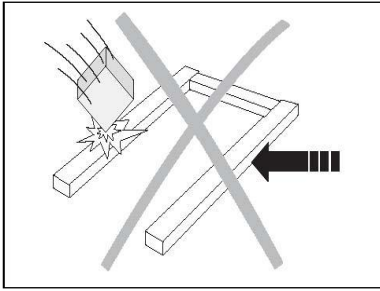

- Evite quedas de cargas, choques e impactos laterais intensos
- Ao pesar, todos os itens devem estar localizados de forma centralizada na estrutura da balança em U para Palete.
- Os garfos de uma paleteira, guindaste ou empilhadeira não devem tocar na balança durante a pesagem.
- Nunca mova a balança durante a pesagem.
- Verifique a calibração do sistema da balança em U para Palete em intervalos regulares.

Carregando/Descarregando a Balança para Palete

- Coloque a carga na balança com uma paleteira, guindaste ou empilhadeira. Certifique-se de que a carga não esteja balançando quando for colocada na balança em U para Palete.
- Remova a carga levantando-a pelo menos 10 cm acima da balança em U para Palete antes de a mover ou reposicionar.

MANUTENÇÃO

Verificações Diárias

- Verifique se os pés do balancim estão devidamente assentados nos orifícios de cada célula de carga.
- Verifique se os 4 pés da célula de carga em contato com o chão.
- Verifique se a balança está livre de detritos, especialmente sob as bordas da balança.
- Verifique se não há danos ao cabo de conexão.

Limpeza



Atenção: Não use solventes, produtos químicos agressivos, amônia ou agentes de limpeza abrasivos.

O revestimento pode ser limpo com um pano umedecido com detergente neutro, se necessário.

A manutenção da balança em U para Palete deve incluir a limpeza regular.

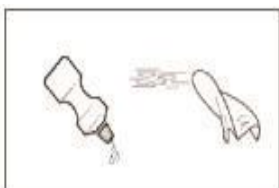

Limpeza do i-DFP1500B1 (versão em aço pintado) em ambiente seco:

- Limpe as superfícies com um pano úmido.
- Utilize apenas produtos de limpeza domésticos comuns.
- Nunca utiliza spray de água ou limpadores de alta pressão.



Limpeza do i-DFP1500C1 (versão em aço inoxidável) em ambiente úmido:

- Jatos de água até 60°C.
- Utilize apenas produtos de limpeza domésticos comuns.
- Certifique-se de que as substâncias corrosivas sejam removidas em intervalos regulares.

DADOS TÉCNICOS**Especificações**

TABELA 3. ESPECIFICAÇÕES DA BALANÇA EM U PARA PALETE

Modelos	i-DFP1500B1	i-DFP1500C1
Dimensões (Total/Interna)	1260 x 840 x 90 mm / 1060 x 600 mm	
Capacidade da Plataforma	1500 kg	
Emin	0,5 kg	
Temperatura Operacional/Umidade	-10°C a 40°C / 0% a 95% de Umidade Relativa, Sem Condensação	
Material, Modelo i-DFP1500B1	Aço Carbono Pintado, Superfície Plana	
Material, Modelo i-DFP1500C1	Aço Inoxidável (AISI 304), Superfície Submetida a Jato de Areia	
Pés	4 x design giratório, parte inferior de borracha, altura ajustável, rolos nas extremidades dianteiras	
Célula de Carga	4 x Viga de Cisalhamento, Aço Inoxidável, OIML C3	
Capacidade Emax da Célula de Carga	1000 kg	
Limite Seguro de Sobrecarga da Célula de Carga	120% da Emax	
Impedância de Saída da Célula de Carga	350 Ω \pm 3,5 Ω	
Tensão de Excitação da Célula de Carga	5 V ~15 V, CC/CA	
Caixa de Junção	Acesso ao painel traseiro, IP65, Aço Inoxidável, Cabo de 5 m	
Peso Líquido	51 kg	47 kg





FIGURAS

Figura 2. Dimensões da Balança em U para Paleta.

CONFORMIDADE

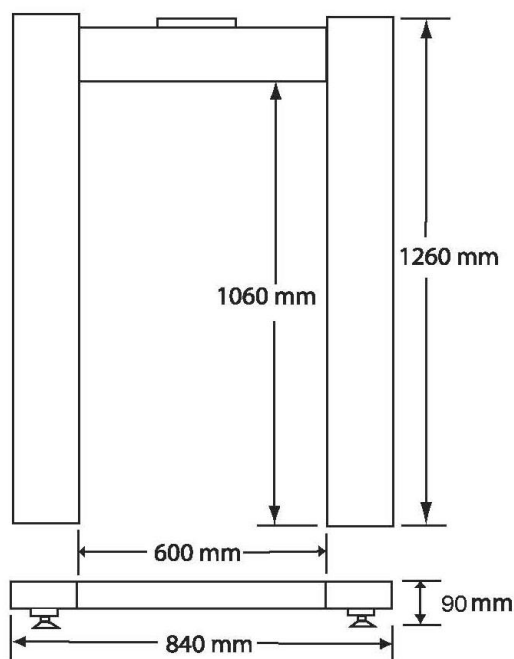
A conformidade com os seguintes padrões é indicada pela marca correspondente no produto.

Marca	Padrão
	Este produto está em conformidade com os padrões harmonizados das Diretivas da EU 2011/65/EU (RoHS). A Declaração de Conformidade da UE está disponível em www.ohaus.com/ce .
	Este produto está em conformidade com os padrões aplicáveis previstos em lei da Restrição de Uso de Determinadas Substâncias Perigosas em Regulamentos de Equipamentos Elétricos e Eletrônicos de 2012. A Declaração de Conformidade do Reino Unido está disponível em www.ohaus.com/uk-declarations .
	Este produto está em conformidade com a Diretiva da UE 2012/19/EU (WEEE). Descarte este produto de acordo com os regulamentos locais no ponto de coleta especificado para equipamentos elétricos e eletrônicos. Para obter instruções de descarte na Europa, consulte www.ohaus.com/weee .

Registro ISO 9001

O Sistema de gestão que rege a produção deste produto é certificado pela ISO 9001.

Garantia

Os produtos da Ohaus são garantidos contra defeitos de material e de fabricação a partir da data de entrega até o final do período de garantia. Durante o período de garantia, a Ohaus consertará ou, a critério da empresa, substituirá qualquer componente que se revele defeituoso sem nenhum custo, desde que o produto seja devolvido, com frete pré-pago, a Ohaus.

Esta garantia não se aplica se o produto tiver sido danificado por acidente ou uso indevido, exposto a materiais radioativos ou corrosivos, se material estranho penetrar no interior do produto ou como resultado de serviço ou modificação por outro que não a Ohaus. Em vez de um cartão de registro de garantia devidamente devolvido, o período de garantia começará na data de envio ao revendedor autorizado. Nenhuma outra garantia expressa ou implícita é fornecida pela Corporação Ohaus. A Corporação Ohaus não será responsável por quaisquer danos consequentes.

Como a legislação de garantia difere de estado para estado e de país para país, entre em contato com a Ohaus ou seu revendedor Ohaus local para obter mais detalhes.

INFÖRANDET

Den här handboken innehåller installations-, drift- och underhållsinstruktioner för U-Pallet-skalan i-DFP1500B1- och i-DFP1500C1-serien.

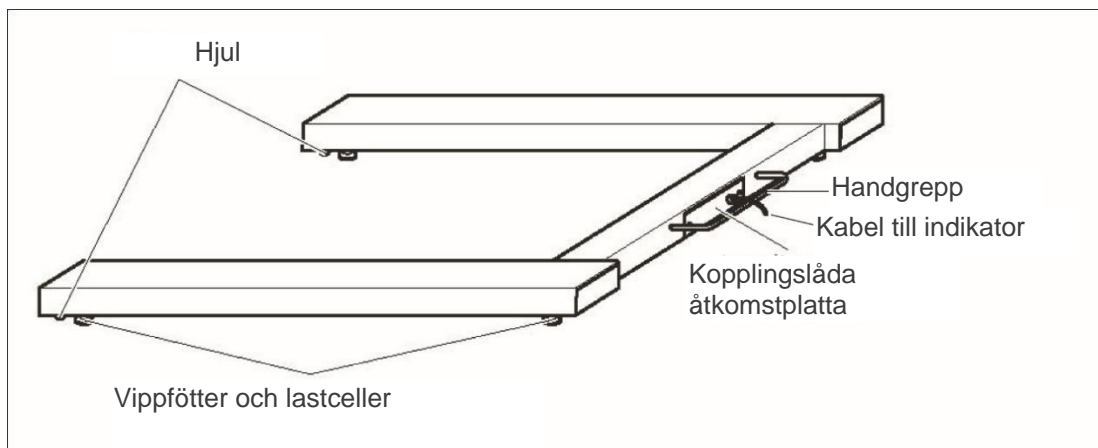

Figur 1. i-DFP1500B1 och i-DFP1500C1 U-Pallet-skalan.

SÄKERHETSFÖRESKRIFTER

Definition av signalvarningar och symboler

Säkerhetsanteckningar är märkta med signalord och varningssymboler. Dessa visar säkerhetsproblem och varningar. Att ignorera säkerhetsanteckningarna kan leda till personskador, skador på instrumentet, funktionsfel och falska resultat.

VARNING För en farlig situation med medelhög risk, eventuellt resulterande i allvarliga skador eller dödsfall om det inte undviks.

FÖRSIKTIGHET För en farlig situation med låg risk, vilket resulterar i skador på enheten eller egendomen eller förlust av data, eller mindre eller medelstora skador om de inte undviks.

UPPMÄRKSAMHET För viktig information om produkten. Kan leda till skador på utrustningen om de inte undviks.

NOT För användbar information om produkten.

Varningssymboler



Allmän fara



Explosionsrisk

Säkerhetsföreskrifter



VARNING: Läs alla säkerhetsvarningar innan du installerar, gör anslutningar eller servar utrustningen. Underlåtenhet att följa dessa varningar kan leda till personskador och/eller egendomsdamage. Behåll alla instruktioner för framtida referens.

- Använd utrustningen endast under de omgivningsförhållanden som anges i dessa instruktioner.
- Använd inte utrustningen i farliga eller instabila miljöer.
- i-DFP1500B1-seriens modeller får endast användas i torra miljöer.
- i-DFP1500C1-seriens modeller kan användas i våta eller torra miljöer.
- Ladda inte utrustningen över dess nominella kapacitet.
- Tappa inte laster på plattformen.

- Placera inte utrustningen upp och ner på plattformen.
- Fundamentet på installationsplatsen skall på ett säkert sätt kunna stödja vågens vikt plus vikten av den maximala belastningen.
- Använd endast godkända tillbehör och kringutrustning.
- Service bör endast utföras av behörig personal.



VARNING: Arbeta aldrig i en miljö som utsätts för explosionsrisker! Instrumentets hölje är inte gastätt. (Explosionsrisk på grund av gnistbildning, korrosion orsakad av inträngning av gaser).

Avsedd användning

Detta instrument är avsett att användas i laboratorier, apotek, skolor, företag och lätt industri. Den får endast användas för att mäta de parametrar som beskrivs i dessa bruksanvisningar. Alla andra typer av användning och drift utöver gränserna för tekniska specifikationer, utan skriftligt medgivande från OHAUS, anses inte vara avsedda. Detta instrument uppfyller gällande branschstandarder och erkända säkerhetsbestämmelser. Det kan dock utgöra en risk vid användning. Om instrumentet inte används enligt dessa bruksanvisningar kan det avsedda skyddet av instrumentet försämrast.

INSTALLATION



VARNING: U-PALLSKALAN ÄR TUNG, ATT FLYTTA VÅGEN KAN KRÄVA HJÄLP AV EN ANNAN PERSON ELLER ANVÄNDNING AV EN LÄMPLIG LYFTANORDNING.

Uppackning

1. Ta bort de yttre förpackningsmaterialen.
2. Ta bort U-Pallet-skalan från förpackningsmaterialet.
3. Ta bort de 4 fraktfötterna (om de är installerade).
4. Installera de 4 belastningscellsfötterna (om de inte redan är installerade).
5. I-DFP1500B1 och i-DFP1500C1 U-Pallet-skalan kan flyttas genom att lyfta på bakhandtaget och rulla den på de två framhjulen.

Positionering

Se till att ytan är plan i det område där U-Pallet-skalan kommer att placeras, särskilt i området för lastcellsfötterna. Små höjdskillnader kan kompenseras genom att justera belastningscellens fötter.

1. Om en indikator ingår i U-Pallet-skalan, se till att den hålls med vågen under positionering eftersom det kan finnas en ansluten anslutningskabel.
2. Placera vågen på arbetsplatsen genom att lyfta vid det bakre handtaget och rulla den på de två framhjulen.
3. Kontrollera att skalytan är jämn; check att de 4 lastcellsfötterna är i kontakt med golvet; göra justeringar genom att rotera muttrarna på belastningscellens fötter. Använd en extern nivå.
4. Se till att vågens utgångskabel inte fastnar eller krossas under lyft eller positionering.

Ansluta en indikator

För användare som köper hela Defender 3000-golvskalan:

Anslutningen har redan gjorts och ingen ytterligare installation krävs. Om du vill ansluta basen till en annan indikator i framtiden kan du läsa kabelkoden i tabell 1.

För användare som köper Defender 3000-basen:

När du ansluter basen till en indikator som inte har den matchande kontakten installerar du det valfria laddningscellskabeladaptern (P/N 30429931 säljs separat) på indikatorn med hjälp av kabelkoderna i tabell 2. Anslut sedan lastcellskabeln till kabeladaptern.

Dessutom är en alternativ kabelmetod, du kan också klippa av kontakten, ta bort kablarna och fästa dem på indikatorn med hjälp av kabelkoderna i tabell 2.

Förlängningskabeltillbehöret (P/N: 30429931) kan inte användas om vågen kommer att användas i en laglig eller rättsligt kontrollerad tillämpning, eftersom det inte finns någon bestämmelse för att försegla anslutningen mellan indikatorn och plattformen.

FÖRSIKTIGHET: Se till att kabeln är skyddad mot eventuella skador när den dras till indikatorn.

TABELL 1. GOLVSKALA LEDNINGAR FÄRGKOD

Indikatorsignalnamn	Golvskala trådfärg
EXC+ (IN+)	Grön
SEN+	Gul
SIG+ (UT+)	Vit
SIG- (UT-)	Röd
SEN-	Blå
EXC- (IN-)	Svart
Sköld (GND)	Gul/Grön

TABELL 2. FÄRGKOD FÖR GOLVSKALA

Indikatorsignalnamn	Golvskala trådfärg
EXC+ (IN+)	Grön
SEN+	Gul
SIG+ (UT+)	Apelsin
SIG- (UT-)	Röd
SEN-	Brun
EXC- (IN-)	Svart
Sköld (GND)	Gul/Grön

OPERATION

För installation, kalibrering och korrekt drift, se bruksanvisningen som medföljer indikatorn. Se avsnittet specifikationer för kapacitet och läsbarhetsinformation.

Driftsgränser

TABELL 2. HÖGSTA TILLÅTNA LASTNING.

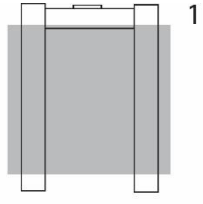
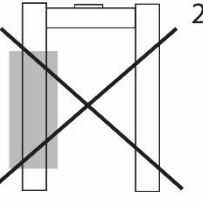
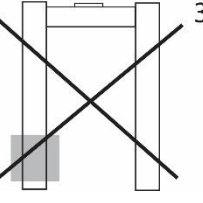
Modell	Maximal central belastning ¹	Maximal sidobelastning ²	En sida hörnbelastning ³	
i-DFP1500B1	2250 kg	REKOMMENDERAS INTE	REKOMMENDERAS INTE	
i-DFP1500C1	2250 kg	REKOMMENDERAS INTE	REKOMMENDERAS INTE	
				

Defender 3000-serien u-pallskala är konstruerad för en jämnt fördelad last på 1500 kg

För fortsatt bästa operativa prestanda:

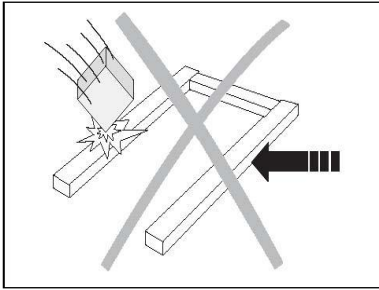

- Undvik fallande laster, stötar och hårda sidokollisioner
- Vid vägning ska alla artiklar placeras centralt på U-Pallet-skalramen.
- Gafflarna på en palltruck, kran eller gaffeltruck får inte vidröra vågen under vägningen.
- Flytta aldrig vågen vid vägning
- Kontrollera kalibreringen av U-Pallet-skasystemet med jämna mellanrum.

Lastning/lossning av lastpallsskalan

- Placera lasten på vågen med en handpallstruck, kran eller gaffeltruck. Se till att lasten inte svänger när den placeras på U-Pallet-skalan.
- Ta bort lasten genom att höja den minst 10 cm över U-Pallet-skalan innan du flyttar eller flyttar om.

UNDERHÅLL

Dagliga kontroller

- Kontrollera att vippfötterna sitter ordentligt i hålen i varje lastcell.
- Kontrollera att de 4 belastningscellsfötterna är i kontakt med golvet.
- Kontrollera att vågen är fri från skräp, särskilt under kanterna på skalan.
- Kontrollera att anslutningskabeln inte skadas.

Rengöring



Obs: Använd inte lösningsmedel, starka kemikalier, ammoniak eller slipande rengöringsmedel.

Höljet kan rengöras med en trasa fuktad med ett mildt rengöringsmedel vid behov.

Underhållet av U-Pallet-skalan bör omfatta regelbunden rengöring.

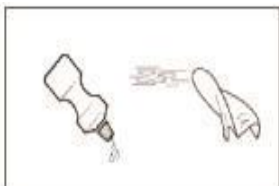

Cleaning i-DFP1500B1(målad stålversion) i en torr miljö:

- Torka av ytorna med en fuktig trasa.
- Använd endast vanliga rengöringsmedel för hushållsbruk.
- Använd aldrig vattenspray eller högtryckstvättar.



Cleaning i-DFP1500C1 (rostfritt stålversion) i våt miljö:

- Vattenstrålar upp till 60°C.
- Använd endast vanliga rengöringsmedel för hushållsbruk.
- Se till att frätande ämnen avlägsnas med jämna mellanrum.

TEKNISKA DATA**Specifikationer**

TABELL 3. SPECIFIKATIONER FÖR U-PALLETSKALA

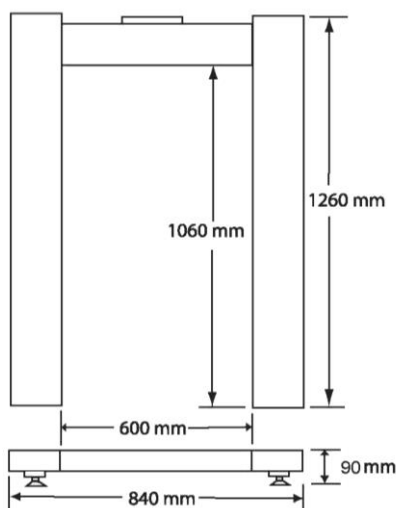

Modeller	i-DFP1500B1	i-DFP1500C1
Mått (övergripande / inuti)	1260 x 840 x 90 mm / 1060 X 600 mm	
Plattformskapacitet	1500 kg	
Emin	0,5 kg	
Driftstemperatur / luftfuktighet	-10 °C till 40 °C / 0% till 95% Relativ luftfuktighet, Icke-kondenserande	
Material, Modell i-DFP1500B1	Målat kolstål, plan yta	
Material, Modell i-DFP1500C1	Rostfritt stål (AISI 304), sandblästrade yta	
Fötter	4 x svängbar design, gummibotten, justerbar höjd, främre kantrullar	
Läs in cell	4 x skjuvbalk, rostfritt stål, OIML C3	
Ladda cellkapacitet Emax	1000 kg	
Säker överbelastningsgräns för belastningsceller	120% av Emax	
Inmatning av cellutmatningsimpedans	350 Ω ± 3,5 Ω	
Spänning för belastningscell	5V ~15V, DC/AC	
Kopplingsdosa	Bakpanelsåtkomst, IP65, rostfritt stål, 5 m kabel	
Nettovikt	51 kg	47 kg

RITNINGAR

Figur 2. U-Pallet Skala Dimensioner.

TILLMÖTESGÅENDE

Överensstämmelse med följande standarder anges med motsvarande märke på produkten.

Markera	Standard
	Denna produkt uppfyller tillämpliga harmoniserade standarder i EU-direktiven 2011/65/EU (RoHS). EU:s försäkran om överensstämmelse finns tillgänglig online på www.ohaus.com/ce .
	Denna produkt uppfyller gällande lagstadgade standarder för begränsning av användningen av vissa farliga ämnen i elektriska och elektroniska utrustning förordningar 2012. Den brittiska försäkran om överensstämmelse finns tillgänglig online på www.ohaus.com/uk-declarations .
	Denna produkt överensstämmer med EU-direktiv 2012/19/EU (WEEE). Kassera denna produkt i enlighet med lokala föreskrifter på den uppsamlingsplats som anges för elektrisk och elektronisk utrustning. För instruktioner om bortskaffande i Europa, se www.ohaus.com/weee .

ISO 9001 Registrering

Det ledningssystem som styr produktionen av denna produkt är ISO 9001-certifierat.

Garanti

Ohaus produkter är motiverade mot defekter i material och utförande från leveransdatum och garantiperiodens varaktighet. Under garantiperioden kommer Ohaus att reparera, eller efter eget val, byta ut alla komponenter som visar sig vara defekta utan kostnad, förutsatt att produkten returneras, fraktbetald, till Ohaus.

Denna garanti gäller inte om produkten har skadats av misstag eller felaktig användning, utsatts för radioaktiva eller frätande material, har främmande material som tränger in på insidan av produkten eller till följd av service eller modifiering av annat än Ohaus. I stället för ett korrekt returnerat garantiregistreringskort börjar garantiperioden på leveransdagen till den auktoriserade återförsäljaren. Ingen annan uttrycklig eller underförstådd garanti ges av Ohaus Corporation. Ohaus Corporation ansvarar inte för några följdskador.

Eftersom garantilagstiftningen skiljer sig från stat till stat och land till land, vänligen kontakta Ohaus eller din lokala Ohaus-återförsäljare för mer information.

INLEIDING

Deze handleiding bevat de installatie-, bedienings- en onderhoudsinstructies voor de i-DFP1500B1 en i-DFP1500C1 Series van de U-Palletweegschaal.

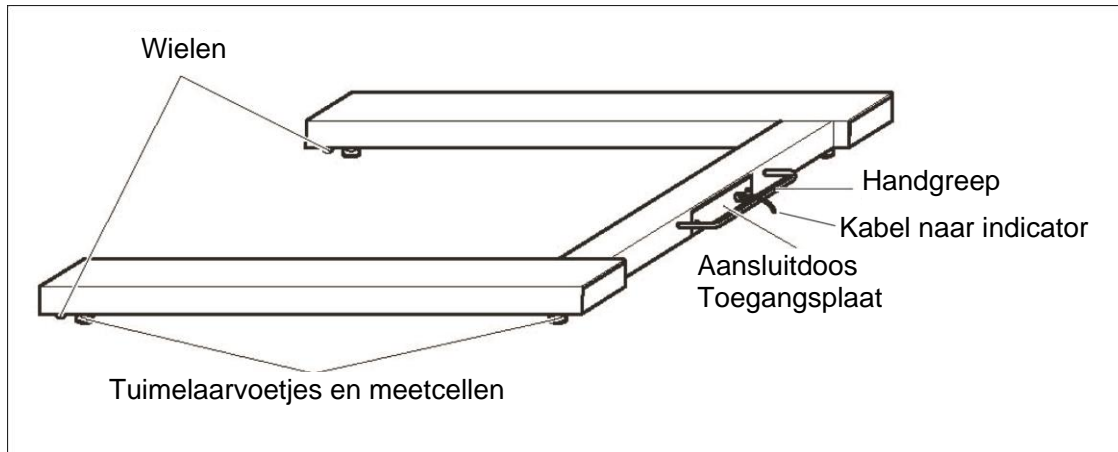

Afbeelding 1. i-DFP1500B1 en i-DFP1500C1 van de U-Palletweegschalen.

VEILIGHEIDSMATREGELEN

Definitie van signaalwaarschuwingen en -symbolen

Veiligheidsaanwijzingen zijn gemarkeerd met signaalwoorden en waarschuwingssymbolen. Hierop staan veiligheidskwesties en waarschuwingen. Het negeren van de veiligheidsaanwijzingen kan leiden tot persoonlijk letsel, beschadiging van het apparaat, storingen en verkeerde resultaten.

WAARSCHUWING	Voor een gevaarlijke situatie met een middelmatig risico, die ernstige verwondingen of de dood tot gevolg kan hebben als ze niet vermeden wordt.
LET OP	Voor een gevaarlijke situatie met een gering risico die kan leiden tot schade aan het apparaat of eigendommen, tot verlies van gegevens of tot lichte of middelzware verwondingen als ze niet vermeden wordt.
ATTENTIE	Voor belangrijke informatie over het product. Kan tot schade aan de apparatuur leiden als het niet vermeden wordt.
OPMERKING	Voor nuttige informatie over het product.

Waarschuwingssymbolen



Algemeen gevaar



Explosiegevaar

Veiligheidsmaatregelen



LET OP: Lees alle veiligheidswaarschuwingen voordat u dit apparaat installeert, aansluitingen maakt, of onderhoud pleegt. Het niet in acht nemen van deze waarschuwingen kan leiden tot persoonlijk letsel en/of materiële schade. Bewaar alle instructies voor later gebruik.

- Gebruik het apparaat alleen onder de in deze gebruiksaanwijzing aangegeven omgevingsomstandigheden.
- Gebruik het apparaat niet in een gevaarlijke of onstabiele omgeving.
- De modellen van de i-DFP1500B1 Serie mogen alleen in droge omgevingen gebruikt worden.
- De modellen van de i-DFP1500C1 Serie kunnen in een natte of droge omgeving gebruikt worden.
- Belast het toestel niet boven zijn nominale capaciteit.
- Laat geen lasten op het platform vallen.
- Plaats de apparatuur niet ondersteboven op het platform.
- De fundering van de installatieplaats moet het gewicht van de weegschaal plus het gewicht van de maximale belasting veilig kunnen dragen.
- Gebruik alleen goedgekeurde accessoires en randapparatuur.
- Onderhoud mag alleen worden uitgevoerd door bevoegd personeel.



WAARSCHUWING: Werk nooit in een omgeving waar ontploffingsgevaar bestaat! De behuizing van het apparaat is niet gasdicht. (Explosiegevaar door vonkvorming, corrosie door het binnendringen van gassen).

Beoogd gebruik

Dit apparaat is bestemd voor gebruik in laboratoria, apotheken, scholen, bedrijven en lichte industrieën. Het mag alleen gebruikt worden voor het wegen van materialen zoals beschreven in deze gebruiksaanwijzing. Elk ander soort gebruik en bediening buiten de limieten van de technische specificaties, zonder schriftelijke toestemming van OHAUS, wordt beschouwd als niet beoogd gebruik. Dit apparaat voldoet aan de huidige industriestandaarden en de erkende veiligheidsvoorschriften, maar het kan alsnog een gevaar vormen bij gebruik ervan. Als het apparaat niet volgens deze gebruiksaanwijzing wordt gebruikt, kan dat ten koste gaan van de beoogde bescherming die het apparaat biedt.

INSTALLATIE



LET OP: DE U-PALLETWEEGSCHAAL IS ZWAAR. VOOR HET VERPLAATSEN VAN DE WEEGSCHAAL KAN DE HULP VAN EEN ANDERE PERSOON OF HET GEBRUIK VAN EEN GESCHIKT HEFWERKTUIG NODIG ZIJN.

Uitpakken

1. Verwijder de buitenste verpakkingsmaterialen.
2. Haal de U-Palletweegschaal uit het verpakkingsmateriaal.
3. Verwijder de 4 transportvoetjes (indien geïnstalleerd).
4. Installeer de 4 voetjes van de meetcel (indien ze nog niet bevestigd zijn).
5. De i-DFP1500B1 en i-DFP1500C1 U-Palletweegschaal kan verplaatst worden door hem aan de achterste handgreep op te tillen en op de twee voorwielen te rollen.

Plaatsen

Zorg ervoor dat het oppervlak vlak is in het gebied waar de U-Palletweegschaal komt te staan, vooral in de buurt van de voetjes van de meetcel. Kleine hoogteverschillen kunnen gecompenseerd worden door de voetjes van de meetcel te verstellen.

1. Als er een indicator bij de U-Palletweegschaal wordt geleverd, moet u ervoor zorgen dat die bij de weegschaal blijft tijdens het plaatsen, aangezien er een verbindingskabel aan kan zijn aangesloten.
2. Plaats de weegschaal op de werklocatie door hem aan de achterste handgreep op te tillen en op de twee voorwielen te rollen.
3. Controleer of het oppervlak van de weegschaal waterpas is; controleer of de 4 meetcelvoetjes contact maken met de vloer; stel de voetjes bij door de moeren op de voeten van de meetcel te draaien. Gebruik een extern niveau.
4. Zorg ervoor dat de uitgangskabel van de weegschaal niet bekneld of geplet wordt tijdens het optillen of plaatsen.

Indicator aansluiten

Voor gebruikers die de complete Defender 3000-vloerweegschaal kopen:

De aansluiting is al gemaakt en er is geen extra installatie nodig. Als u de basis later op een andere indicator wilt aansluiten, kunt u de bedradingscode in Tabel 1 raadplegen.

Voor gebruikers die de Defender 3000-basis kopen:

Wanneer u de basis aansluit op een indicator die niet de passende connector heeft, installeert u de optionele adapter voor de meetcelkabel (onderdeelnr. 30429931, apart verkrijgbaar) op de indicator met behulp van de bedradingscodes in Tabel 2. Bevestig vervolgens de kabel van de meetcel aan de kabeladapter.

Als alternatieve bedradingsmethode kunt u ook de connector afknippen, de draden strippen en ze aan de indicator bevestigen met behulp van de bedradingscodes in Tabel 2.

Het verlengsnoeraccessoire (onderdeelnr. 30429931) kan niet worden gebruikt als de weegschaal gebruikt zal worden in een legale voor handel bestemde of wettelijk gecontroleerde toepassing, omdat er geen bepaling is om de aansluiting tussen de indicator en het platform af te dichten.

LET OP: Zorg ervoor dat de kabel is beschermd tegen mogelijke beschadiging wanneer hij naar de indicator geleid wordt.

TABEL 1. VLOERWEEGSCHAAL KLEURCODE VAN BEDRADING

Signaalnaam indicator	Vloerweegschaal draadkleur
EXC+ (IN+)	Groen
SEN+	Geel
SIG+ (UIT+)	Wit
SIG- (UIT-)	Rood
SEN-	Blauw
EXC- (IN-)	Zwart
Afgeschermd (GND)	Geel/Groen

TABEL 2. VLOERWEEGSCHAAL KLEURCODE VAN BEDRADING

Signaalnaam indicator	Vloerweegschaal draadkleur
EXC+ (IN+)	Groen
SEN+	Geel
SIG+ (UIT+)	Oranje
SIG- (UIT-)	Rood
SEN-	Bruin
EXC- (IN-)	Zwart
Afgeschermd (GND)	Geel/Groen

GEBRUIK

Raadpleeg de bij de indicator meegeleverde gebruiksaanwijzing voor de instelling, kalibratie en juiste werking. Raadpleeg het gedeelte met specificaties voor informatie over de capaciteit en afleesbaarheid.

Gebruikslimieten

TABEL 2. MAXIMAAL TOELAATBARE BELASTING.

Model	Maximale centrale belasting ¹	Maximale zijbelasting ²	Eenzijdige hoekbelasting ³	
i-DFP1500B1	2250 kg	NIET AANBEVOLEN	NIET AANBEVOLEN	 1
i-DFP1500C1	2250 kg	NIET AANBEVOLEN	NIET AANBEVOLEN	 2
				 3

De Defender 3000 Serie van de U-Palletweegschaal is ontworpen voor een gelijkmatig verdeelde belasting van 1500 kg

Voor blijvend optimale gebruiksprestaties:

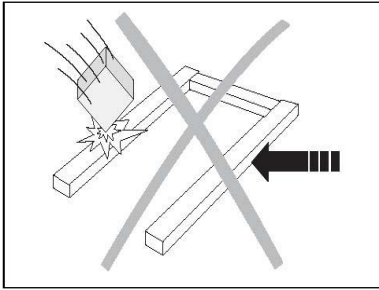

- Vermijd vallende lasten, schokken en harde zijdelingse stoten
- Bij het wegen moeten alle voorwerpen in het midden op het frame van de U-Palletweegschaal liggen.
- De vorken van een pallettruck, kraan of vorkheftruck mogen tijdens het wegen de weegschaal niet raken.
- Verplaats de weegschaal nooit tijdens het wegen
- Controleer regelmatig de kalibratie van het U-Palletweegschaalsysteem.

Laden/lossen van de palletweegschaal

- Plaats de lading op de weegschaal met een handpallettruck, kraan of vorkheftruck. Zorg ervoor dat de lading niet slingert wanneer deze op de U-Palletweegschaal wordt geplaatst.
- Verwijder de lading door deze vóór het verplaatsen of van positie veranderen, minstens 10 cm boven de U-Palletweegschaal op te tillen.

ONDERHOUD

Dagelijkse controles

- Controleer of de tuimelaarvoetjes goed in de gaten van elke meetcel zitten.
- Controleer of de 4 meetcelvoetjes contact maken met de vloer.
- Controleer of de weegschaal vrij is van vuil, vooral onder de randen van de weegschaal.
- Controleer of er geen schade is aan de aansluitkabel.

Schoonmaken



Attentie: Gebruik geen oplosmiddelen, agressieve chemicaliën, ammoniak of schurende schoonmaakmiddelen.

De behuizing kan worden schoongemaakt met een doek die is bevochtigd met een mild schoonmaakmiddel (indien nodig).

Het onderhoud van de U-Palletweegschaal moet regelmatig schoonmaken omvatten.



De i-DFP1500B1 (uitvoering in gelakt staal) schoonmaken in een droge omgeving:

- Veeg de oppervlakken af met een vochtige doek.
- Gebruik alleen gewone huishoudelijke schoonmaakmiddelen.
- Gebruik nooit een waterstraal of hogedrukreinigers.



De i-DFP1500C1 (roestvrijstalen uitvoering) schoonmaken in een natte omgeving:

- Waterstralen tot 60 °C.
- Gebruik alleen gewone huishoudelijke schoonmaakmiddelen.
- Zorg ervoor dat bijtende stoffen met regelmatige tussenpozen verwijderd worden.

TECHNISCHE GEGEVENS**Specificaties**

TABEL 3. SPECIFICATIES U-PALLETWEEGSCHAAL

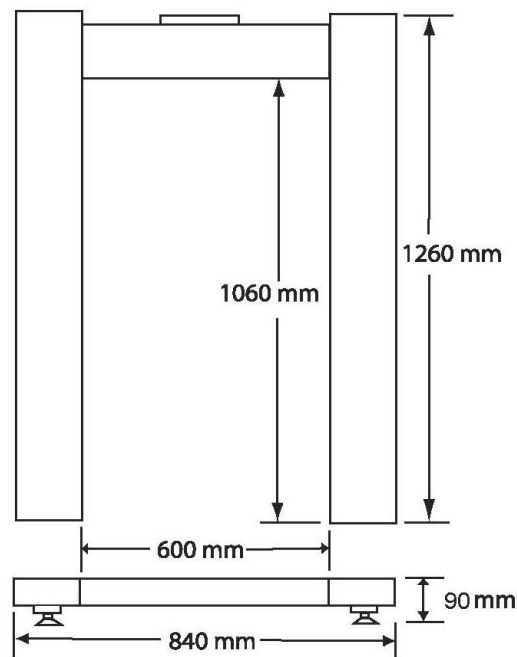

Modellen	i-DFP1500B1	i-DFP1500C1
Afmetingen (Algemeen / Binnenkant)	1260 x 840 x 90 mm / 1060 x 600 mm	
Capaciteit platform	1500 kg	
Emin	0,5 kg	
Gebruikstemperatuur / Vochtigheid	-10 °C tot 40 °C / 0% tot 95% relatieve vochtigheid, niet-condenserend	
Materiaal, Model i-DFP1500B1	Gelakt koolstofstaal, plat oppervlak	
Materiaal, Model i-DFP1500C1	Roestvrij staal (AISI 304), gezandstraald oppervlak	
Voetjes	4 x draaibare constructie, rubberen onderkant, in hoogte verstelbaar, voorste randrollen	
Meetcel	4 x afschuifbalk, roestvrij staal, OIML C3	
Emax capaciteit meetcel	1000 kg	
Veilige overbelastinglimiet meetcel	120% van Emax	
Uitgangsimpedantie meetcel	350 $\Omega \pm 3,5 \Omega$	
Bekrachtigingsspanning meetcel	5 V ~ 15 V, Gelijkstroom (DC)/Wisselstroom (AC)	
Aansluitdoos	Toegang tot achterpaneel, IP65, roestvrij staal, met kabel van 5 m	
Nettogewicht	51 kg	47 kg

TEKENINGEN

Afbeelding 2. Afmetingen U-Palletweegschaal.

NALEVING

De naleving met de volgende normen wordt aangegeven door het overeenkomstige merkteken op het product.

Merkteken	Norm
	Dit product voldoet aan de toepasselijke geharmoniseerde normen van EU-richtlijn 2011/65/EU (RoHS). De EU-conformiteitsverklaring is online beschikbaar op www.ohaus.com/ce .
	Dit product voldoet aan de toepasselijke wettelijke normen van de van de voorschriften met betrekking tot de beperking van het gebruik van bepaalde gevaarlijke stoffen in elektrische en elektronische apparatuur van 2012. De Britse verklaring van overeenstemming is online beschikbaar op www.ohaus.com/uk-declarations .
	Dit product voldoet aan de EU-richtlijn 2012/19/EU (AEEA). Gooi dit product weg volgens de plaatselijke voorschriften op het voor elektrische en elektronische apparatuur aangewezen verzamelpunt. Zie www.ohaus.com/weee voor instructies over het weggooien van deze apparatuur in Europa.

ISO 9001-registratie

Het beheersysteem voor de productie van dit product is ISO 9001-gecertificeerd.

Garantie

Ohaus producten zijn gegarandeerd tegen materiaal- en fabricagefouten vanaf de datum van levering tot de duur van de garantieperiode. Tijdens de garantieperiode zal Ohaus onderdelen die defect blijken te zijn, kosteloos repareren of, naar eigen goeddunken, vervangen, mits het product franco aan Ohaus wordt geretourneerd.

Deze garantie is niet van toepassing als het product is beschadigd door een ongeluk of door verkeerd gebruik, als het is blootgesteld aan radioactieve of corrosieve materialen, als er vreemd materiaal in het binnenste van het product is binnengedrongen of als gevolg van onderhoud of aanpassing die niet door Ohaus zijn uitgevoerd. In plaats van een correct geretourneerde garantieregistratiekaart begint de garantieperiode op de datum van verzending naar de erkende dealer. Er wordt door Ohaus Corporation geen andere uitdrukkelijke of stilzwijgende garantie gegeven. Ohaus Corporation is niet aansprakelijk voor eventuele gevolgschade.

Aangezien de garantiewetgeving van staat tot staat en van land tot land verschilt, verzoeken we u contact op te nemen met Ohaus of met uw plaatselijke Ohaus-dealer voor meer informatie.

INDLEDNING

Denne manual indeholder installations-, drifts- og vedligeholdelsesinstruktioner for i-DFP1500B1- og i-DFP1500C1-serien af U-pallevægte.

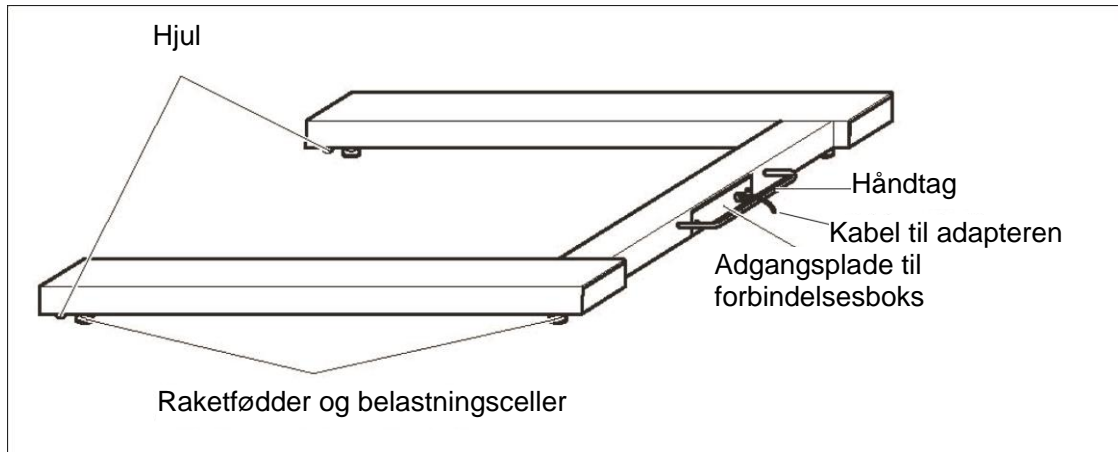

Figur 1. U-pallevægte i-DFP1500B1 og i-DFP1500C1.

SIKKERHEDSFORSKRIFTER

Definition af signaladvarsler og symboler

Sikkerhedsanvisninger er markeret med signalford og advarselssymboler. Disse viser sikkerhedsproblemer og advarsler. Hvis sikkerhedsanvisningerne ignoreres, kan det føre til personskade, skade på instrumentet, fejlfunktioner og forkerte resultater.

ADVARSEL	For en farlig situation med middelstor risiko, der muligvis kan medføre alvorlige kvæstelser eller død, hvis den ikke undgås.
FORSIGTIG	For en farlig situation med lav risiko, der kan medføre skader på apparatet eller ejendom eller tab af data eller mindre eller mellemstore kvæstelser, hvis den ikke undgås.
OPMÆRKSOMHED	For vigtige oplysninger om produktet. Kan føre til beskadigelse af udstyret, hvis det ikke undgås.
BEMÆRK	For nyttige oplysninger om produktet.

Advarselssymboler



Generel fare



Eksplodingsfare

Sikkerhedsforanstaltning



FORSIGTIG: Læs alle sikkerhedsadvarsler, før du installerer, foretager tilslutninger eller foretager service på dette udstyr. Manglende overholdelse af disse advarsler kan medføre personskade og/eller materielle skader. Opbevar alle instruktioner til fremtidig reference.

- Betjen kun udstyret under de omgivelserforhold, der er angivet i denne vejledning.
- Udstyret må ikke anvendes i farlige eller ustabile omgivelser.
- Modeller i-DFP1500B1-serien må kun anvendes i tørre miljøer.
- Modeller i-DFP1500C1-serien kan anvendes i våde eller tørre miljøer.
- Udstyret må ikke belastes over dets nominelle kapacitet.
- Lad ikke belastninger falde ned på platformen.
- Anbring ikke udstyret på hovedet på platformen.

- Fundamentet på installationsstedet skal være i stand til sikkert at bære vægten af vægten af vægten af vægten af den maksimale belastning.
- Brug kun godkendt tilbehør og periferiudstyr.
- Service må kun udføres af autoriseret personale.



ADVARSEL: Arbejd aldrig i et miljø, hvor der er eksplosionsfare! Instrumentets kabinet er ikke gastæt. (Eksplosionsfare på grund af gnistdannelse, korrosion forårsaget af indtrængende gasser).

Påtænkt anvendelse

Dette instrument er beregnet til brug i laboratorier, apoteker, skoler, virksomheder og lettere industri. Det må kun anvendes til måling af de parametre, der er beskrevet i denne brugsanvisning. Enhver anden form for anvendelse og drift ud over grænserne for de tekniske specifikationer uden skriftligt samtykke fra OHAUS betragtes som ikke tilsigtet. Dette instrument overholder de gældende industristandarder og de anerkendte sikkerhedsbestemmelser; det kan dog udgøre en fare ved brug. Hvis instrumentet ikke anvendes i overensstemmelse med denne brugsanvisning, kan den tilsigtede beskyttelse, som instrumentet giver, blive forringet.

INSTALLATION



FORSIGTIG: U-PALLEVÆGTEN ER TUNG, FLYTNING AF VÆGTEN KAN KRÆVE HJÆLP FRA EN ANDEN PERSON ELLER BRUG AF EN EGNET LØFTEANORDNING.

Udpakning

1. Fjern de ydre emballagematerialer.
2. Fjern U-pallevægten fra emballagematerialet.
3. Fjern de 4 forsendelsesfodder (hvis de er monteret).
4. Installer de 4 vejecellefodder (hvis de ikke allerede er installeret).
5. U-pallevægten i-DFP1500B1 og i-DFP1500C1 kan flyttes ved at løfte den ved det bageste håndtag og rulle den på de to forreste hjul.

Placering

Sørg for, at overfladen er plan i det område, hvor U-pallevægten skal placeres, især i området omkring vejecellefodderne. Små højdeforskelle kan kompenseres ved at justere vejecellefodderne.

1. Hvis der følger en indikator med U-pallevægten, skal du sørge for, at den holdes sammen med vægten under positioneringen, da der kan være et tilslutningskabel til den.
2. Placér vægten på arbejdsstedet ved at løfte den ved det bageste håndtag og rulle den på de to forreste hjul.
3. Kontroller, at vægtens overflade er plan; ckontroller, at de 4 vejecellefodder er i kontakt med gulvet; juster ved at dreje på møtrikkerne på vejecellefodderne. Brug et eksternt niveau.
4. Sørg for, at vægtens udgangskabel ikke kommer i klemme eller bliver klemt under løft eller positionering.

Anslutning af en indikator

For brugere, der køber hele Defender 3000 gulvvægten:

Tilslutningen er allerede foretaget, og der er ikke behov for yderligere installation. Hvis du ønsker at tilslutte basen til en anden indikator i fremtiden, kan du henvise til ledningskoden i tabel 1.

For brugere, der køber Defender 3000-basen:

Når du tilslutter basen til en indikator, der ikke har det matchende stik, skal du installere den valgfrie vejecellekabeladapter (P/N 30429931 sælges separat) til indikatoren ved hjælp af ledningskoderne i tabel 2. Fastgør derefter belastningscellekablet til kabeladapteren.

Som en alternativ ledningsmetode kan du også klippe stikket af, afisolere ledningerne og sætte dem fast på indikatoren ved hjælp af ledningskoderne i tabel 2.

Forlængerkabeltilbehøret (P/N: 30429931) kan ikke bruges, hvis vægten skal bruges i en lovlig for handel eller lovligt kontrolleret anvendelse, fordi der ikke er mulighed for at forsegle forbindelsen mellem indikatoren og platformen.

FORSIGTIG: Sørg for, at kablet er beskyttet mod mulig beskadigelse, når det føres til indikatoren.

TABEL 1. FARVEKODE FOR GULVSKALAENS LEDNINGSFØRING

Indikatorsignal Navn	Gulvskala Ledningsfarve
EXC+ (IN+)	Grøn
SEN+	Gul
SIG+ (OUT+)	Hvid
SIG- (OUT-)	Rød
SEN-	Blå
EXC- (IN-)	Sort
Afskærmning (GND)	Gul/grøn

TABEL 2. FARVEKODE FOR GULVSKALAENS LEDNINGSFØRING

Indikatorsignalets navn	Gulvskalaens ledningsfarve
EXC+ (IN+)	Grøn
SEN+	Gul
SIG+ (OUT+)	Orange
SIG- (OUT-)	Rød
SEN-	Brun
EXC- (IN-)	Sort
Skjold (GND)	Gul/Grøn

BETJENING

For opsætning, kalibrering og korrekt drift henvises til den brugsanvisning, der følger med indikatoren. Se afsnittet om specifikationer for oplysninger om kapacitet og læsbarhed.

Driftsgrænser

TABEL 2. MAKSIMALT TILLADTE BELASTNING.

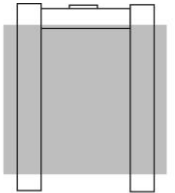
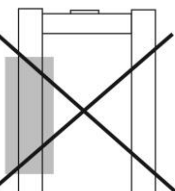
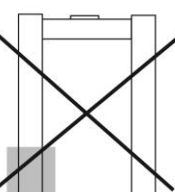
Model	Maksimal central belastning ¹	Maksimal sidebelastning ²	En side hjørnebelastning ³	
i-DFP1500B1	2250 kg	ANBEFALES IKKE	IKKE ANBEFALET	
				
i-DFP1500C1	2250 kg	ANBEFALES IKKE	IKKE ANBEFALET	

U-pallevægten i Defender 3000-serien er designet til en jævnt fordelt last på 1500 kg

For fortsat bedste driftsydelse:

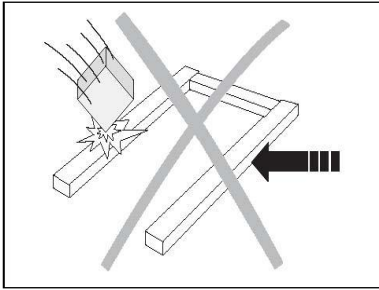

- Undgå faldende belastninger, stød og hårde sideløbende stød
- Ved vejning skal alle emner være placeret centralt på U-pallevægtrammen.
- Gafflerne på en palleløfter, kran eller gaffeltruck må ikke røre vægten under vejningen.
- Flyt aldrig vægten under vejning
- Kontroller kalibreringen af U-Pallet-vægtesystemet med jævne mellemrum.

Lastning/aflastning af pallekalaen

- Placer lasten på vægten med en håndpallelastvogn, kran eller gaffeltruck. Sørg for, at lasten ikke svinger, når den placeres på U-pallevægten.
- Fjern lasten ved at hæve den mindst 10 cm over U-pallevægten, før den flyttes eller omplaceres.

VEDLIGEHOLDELSE

Daglig kontrol

- Kontroller, at vippefødderne sidder korrekt i hullerne på hver lastcelle.
- Kontroller, at de 4 vejecellefødder er i kontakt med gulvet.
- Kontroller, at vægten er fri for snavs, især under kanterne af vægten.
- Kontrollér, at tilslutningskablet ikke er beskadiget.

Rengøring



Vær opmærksom: Brug ikke opløsningsmidler, skrappe kemikalier, ammoniak eller slibende rengøringsmidler.

Huset kan om nødvendigt rengøres med en klud, der er fugtet med et mildt rengøringsmiddel.

Vedligeholdelse af U-pallevægten bør omfatte regelmæssig rengøring.

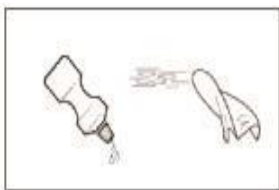

Rengøring af i-DFP1500B1 (version i lakeret stål) i et tørt miljø:

- Tør overfladerne af med en fugtig klud.
- Brug kun almindelige rengøringsmidler til husholdningsbrug.
- Brug aldrig vandspray eller højtryksrengøringsmidler.



Rengøring af i-DFP1500C1 (version i rustfrit stål) i et vådt miljø:

- Vandstråler op til 60 °C.
- Brug kun almindelige rengøringsmidler til husholdningsbrug.
- Sørg for, at ætsende stoffer fjernes med jævne mellemrum.

TEKNISKE DATA**Specifikationer**

TABEL 3. SPECIFIKATIONER FOR U-PALLEVÆGT

Modeller	i-DFP1500B1	i-DFP1500C1
Dimensioner (samlet / indvendigt)	1260 x 840 x 90 mm / 1060 X 600 mm	
Platformskapacitet	1500 kg	
Emin	0,5 kg	
Driftstemperatur / fugtighed	-10 °C til 40 °C / 0 % til 95 % relativ luftfugtighed, ikke kondenserende	
Materiale, model i-DFP1500B1	Malet kulstofstål, flad overflade	
Materiale, model i-DFP1500C1	Rustfrit stål (AISI 304), sandblæst overflade	
Fødder	4 x drejeligt design, gummibund, justerbar højde, forkantruller	
Belastningscelle	4 x forskydningsbjælke, rustfrit stål, OIML C3	
Belastningscellekapacitet Emax	1000 kg	
Sikker overbelastningsgrænse for belastningscelle	120% af Emax	
Udgangsimpedans for belastningscelle	350 Ω \pm 3,5 Ω	
Spænding til spænding af belastningscelle	5V ~15V, DC/AC	
Forbindelsesboks	Adgang til bagpanel, IP65, rustfrit stål, 5 m kabel	
Nettovægt	51 kg	47 kg

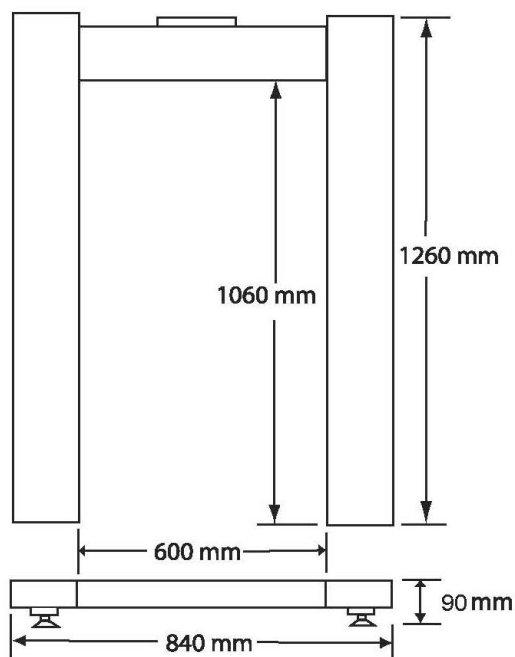
TEGNINGER

Figur 2. U-palle skalaens dimensioner.

OVERENSSTEMMELSE

Overholdelse af følgende standarder er angivet ved det tilsvarende mærke på produktet.

Mærke	Standard
	Dette produkt er i overensstemmelse med de gældende harmoniserede standarder i EU-direktiverne 2011/65/EU (RoHS). EU-overensstemmelseserklæringen er tilgængelig online på www.ohaus.com/ce .
	Dette produkt er i overensstemmelse med de gældende lovbestemte standarder i Restriction of the Use of Certain Hazardous Substances in Electrical and Electronic Equipment Regulations 2012 (begrænsning af brugen af visse farlige stoffer i elektrisk og elektronisk udstyr). Den britiske overensstemmelseserklæring findes online på www.ohaus.com/uk-declarations .
	Dette produkt er i overensstemmelse med EU-direktiv 2012/19/EU (WEEE). Bortskaf dette produkt i overensstemmelse med de lokale bestemmelser på det indsamlingssted, der er angivet for elektrisk og elektronisk udstyr. For anvisninger om bortskaffelse i Europa, se www.ohaus.com/weee .

ISO 9001-registrering

Det ledelsessystem, der styrer produktionen af dette produkt, er ISO 9001-certificeret.

Garanti

Ohaus-produkter er garanteret mod materiale- og fabrikationsfejl fra leveringsdatoen og i hele garantiperioden. I garantiperioden vil Ohaus reparere eller efter eget valg erstatte enhver komponent(er), der viser sig at være defekt, uden beregning, forudsat at produktet returneres, fragtfrit, til Ohaus.

Denne garanti gælder ikke, hvis produktet er blevet beskadiget ved uheld eller forkert brug, hvis det er blevet udsat for radioaktive eller ætsende materialer, hvis der trænger fremmed materiale ind i produktets indre, eller hvis det er blevet serviceret eller ændret af andre end Ohaus. I stedet for et korrekt returneret garantiregistreringskort begynder garantiperioden på datoen for afsendelse til den autoriserede forhandler. Ohaus Corporation giver ingen anden udtrykkelig eller stiltiende garanti. Ohaus Corporation er ikke ansvarlig for eventuelle følgeskader.

Da garantilovgivningen varierer fra stat til stat og fra land til land, bedes du kontakte Ohaus eller din lokale Ohaus-forhandler for yderligere oplysninger.

WPROWADZENIE

Instrukcja obsługi zawiera instrukcje dotyczące instalacji, działania i konserwacji wagi paletowej w kształcie litery U serii i-DFP1500B1 oraz i-DFP1500C1.

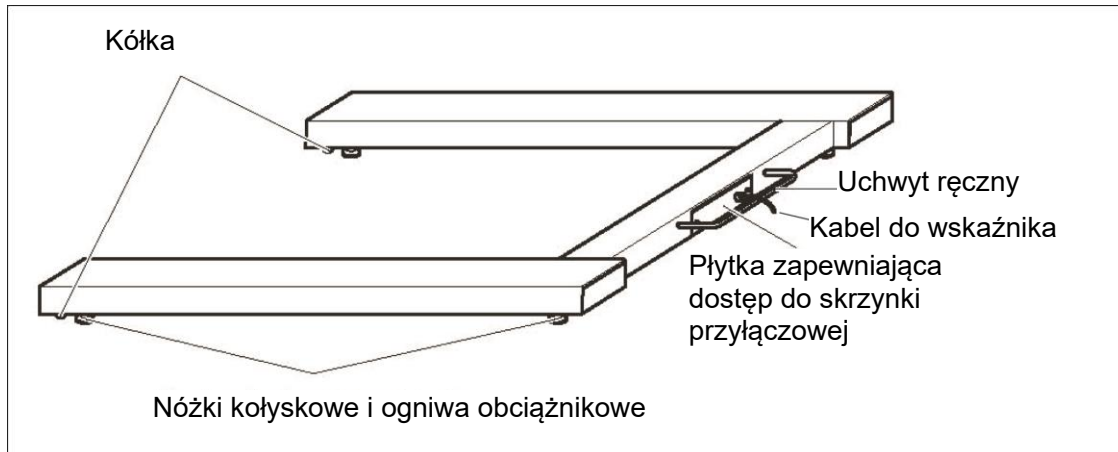

Rysunek 1. Wagi paletowe w kształcie litery U i-DFP1500B1 oraz i-DFP1500C1.

ZALECENIA DOTYCZĄCE BEZPIECZEŃSTWA

Definicja ostrzeżeń i symboli ostrzegawczych

Informacje dotyczące bezpieczeństwa oznaczone są symbolami i słowami ostrzegawczymi. Przedstawiają one ostrzeżenia i zagadnienia dotyczące bezpieczeństwa. Zignorowanie wskazówek bezpieczeństwa może prowadzić do obrażeń ciała, uszkodzeń urządzenia, awarii i błędnych wyników.

OSTRZEŻENIE Dla sytuacji niebezpiecznych o średnim stopniu ryzyka, których skutkiem mogą być ciężkie obrażenia ciała lub śmierć.

PRZESTROGA Dla sytuacji niebezpiecznych o niskim stopniu ryzyka, których skutkiem mogą być uszkodzenia urządzeń lub mienia, utrata danych lub niewielkie lub średnie obrażenia ciała.

UWAGA Dla ważnych informacji o produkcie. Możliwe uszkodzenie sprzętu.

WSKAZÓWKA Dla przydatnych informacji o produkcie.

Symbole ostrzegawcze



Zagrożenie ogólne



Zagrożenie wybuchem

Środki ostrożności



PRZESTROGA: Przed instalacją, podłączeniem lub serwisowaniem urządzenia należy przeczytać wszystkie ostrzeżenia dotyczące bezpieczeństwa. Niezastosowanie się do tych ostrzeżeń może spowodować obrażenia ciała i/lub szkody materialne. Zachowaj wszystkie niniejsze instrukcje do wykorzystania w przyszłości.

- Urządzenie należy użytkować wyłącznie w warunkach otoczenia określonych w niniejszej instrukcji.
- Nie używać urządzenia w środowisku niebezpiecznym lub niestabilnym.
- Modele serii i-DFP1500B1 mogą być używane wyłącznie w suchym środowisku.
- Modele serii i-DFP1500C1 mogą być używane w wilgotnym lub suchym środowisku.
- Nie ładować urządzenia powyżej jego pojemności znamionowej.
- Nie upuszczać ładunków na platformę.
- Nie umieszczać urządzenia do góry nogami na platformie.
- Podłoże w miejscu instalacji musi zapewnić bezpieczne utrzymanie ciężaru wagi i ciężaru maksymalnego ładunku.
- Używać wyłącznie zatwierdzonych akcesoriów i urządzeń peryferyjnych.
- Serwis powinien być wykonywany wyłącznie przez autoryzowany personel.



OSTRZEŻENIE: Nigdy nie pracuj w środowisku zagrożonym wybuchem! Obudowa przyrządu nie jest gazoszczelna. (Zagrożenie wybuchem w wyniku tworzenia się iskier, korozja spowodowana wnikaniem gazów).

Użytkowanie zgodne z przeznaczeniem

Przyrząd ten jest przeznaczony do stosowania w laboratoriach, aptekach, szkołach, przedsiębiorstwach i przemyśle lekkim. Można go używać wyłącznie do pomiaru parametrów opisanych w niniejszej instrukcji obsługi. Każdy inny rodzaj zastosowania i działania wykraczający poza granice specyfikacji technicznych, bez pisemnej zgody firmy OHAUS, jest uważany za niezgodny z przeznaczeniem. Przyrząd ten jest zgodny z obowiązującymi normami branżowymi i uznanymi przepisami bezpieczeństwa, może jednak stanowić zagrożenie w użytkowaniu. Jeżeli przyrząd nie jest użytkowany zgodnie z niniejszą instrukcją obsługi, może to mieć negatywny wpływ na zamierzone bezpieczeństwo.

INSTALACJA



PRZESTROGA: WAGA PALETOWA W KSZTAŁCIE LITERY U JEST CIĘŻKA. DO JEJ PRZENIESIENIA MOŻE BYĆ KONIECZNA POMOC INNEJ OSOBY LUB ZASTOSOWANIE ODPOWIEDNIEGO URZĄDZENIA PODNOSZĄCEGO.

Rozpakowanie

1. Usuń opakowanie zewnętrzne.
2. Wyjmij wagę paletową w kształcie litery U z opakowania.
3. Zdejmij 4 nóżki transportowe (jeśli były zamocowane).
4. Zainstaluj 4 nóżki ogniów obciążnikowych (jeśli nie są zainstalowane).
5. Wagę paletową w kształcie litery U i-DFP1500B1 oraz i-DFP1500C1 można przesunąć, podnosząc ją za tylny uchwyt i ciągnąc na dwóch przednich kółkach.

Wybór miejsca

Powierzchnia, na której ustawiona zostanie waga paletowa w kształcie litery U powinna być płaska, zwłaszcza w obszarach nóżek ogniów obciążnikowych. Niewielkie różnice wysokości można wyrównać, regulując ustawienie nóżek ogniów obciążnikowych.

1. Jeśli do wagi paletowej w kształcie litery U dołączony jest wskaźnik, uwzględnij go podczas ustawiania urządzenia z uwagi na przymocowany kabel połączeniowy.
2. Ustaw wagę w miejscu pracy, podnosząc ją za tylny uchwyt i ciągnąc na dwóch przednich kółkach.
3. Sprawdź, czy waga jest ustawiona w poziomie; sprawdź, czy 4 nóżki ogniów obciążnikowych stykają się z podłogą; wyreguluj, przekręcając nakrętki na nóżkach ogniów obciążnikowych. Skorzystaj z poziomicy.
4. Upewnij się, że kabel wyjściowy wagi nie został podczas podnoszenia lub ustawiania zaklinowany ani przygnieciony.

Podłączanie wskaźnika

Dla użytkowników, którzy kupili całą wagę podłogową Defender 3000:

Połączenie zostało już wykonane i nie są wymagane żadne dodatkowe instalacje. Aby w przyszłości podłączyć podstawę do innego wskaźnika, należy zapoznać się z kodami okablowania w tabeli 1.

Dla użytkowników, którzy kupili podstawę Defender 3000:

W celu podłączenia podstawy do wskaźnika, który nie ma pasującego złącza, należy podłączyć do wskaźnika opcjonalny adapter kablowy ogniwa obciążnikowego (sprzedawany oddzielnie, nr części 30429931) zgodnie z kodami okablowania z tabeli 2. Następnie należy podłączyć kabel ogniwa obciążnikowego do adaptera kablowego. Alternatywna metoda łączenia polega na odcięciu złącza, odsłonięciu żył i przymocowaniu ich do wskaźnika zgodnie z kodami okablowania z tabeli 2.

Przedłużacza (nr części: 30429931) nie można używać, jeśli waga ma być używana do legalnego stosowania w handlu lub do kontrolowanych prawnie zastosowań, ponieważ nie ma możliwości uszczelnienia połączenia między wskaźnikiem a platformą.

PRZESTROGA: Po poprowadzeniu kabla do wskaźnika należy upewnić się, że jest on zabezpieczony przed uszkodzeniem.

TABELA 1. KODY OKABLOWANIA WAGI

Nazwa sygnału wskaźnika	Kolor żyły wagi podłogowej
EXC+ (IN+)	Zielony
SEN+	Żółty
SIG+ (OUT+)	Biały
SIG- (OUT-)	Czerwony
SEN-	Niebieski
EXC- (IN-)	Czarny
Ekran (GND)	Żółty/Zielony

TABELA 2. KODY OKABLOWANIA WAGI

Nazwa sygnału wskaźnika	Kolor żyły wagi podłogowej
EXC+ (IN+)	Zielony
SEN+	Żółty
SIG+ (OUT+)	Pomarańczowy
SIG- (OUT-)	Czerwony
SEN-	Brązowy
EXC- (IN-)	Czarny
Ekran (GND)	Żółty/Zielony

OBSŁUGA

Instrukcje dotyczące konfiguracji, kalibracji i właściwej obsługi można znaleźć w instrukcji obsługi dołączonej do wskaźnika. Należy zapoznać się z informacjami dotyczącymi ładowności i dokładności pomiaru w części ze specyfikacjami.

Limity operacyjne

TABELA 2. MAKSYMALNE DOPUSZCZALNE OBCIĄŻENIE.

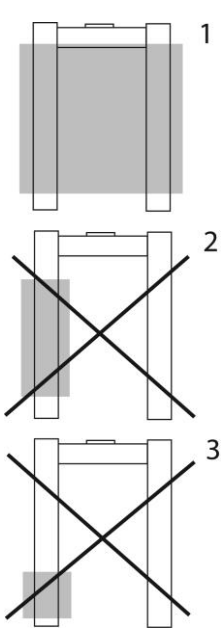
Model	Maksymalne obciążenie centralne ¹	Maksymalne obciążenie boczne ²	Obciążenie jednego rogu ³	
i-DFP1500B1	2250 kg	NIEZALECANE	NIEZALECANE	
i-DFP1500C1	2250 kg	NIEZALECANE	NIEZALECANE	

Waga paletowa w kształcie litery U serii Defender 3000 jest przeznaczona do równomiernie rozłożonych ładunków o masie do 1500 kg

W celu utrzymania ciągłego działania o najwyższej jakości:

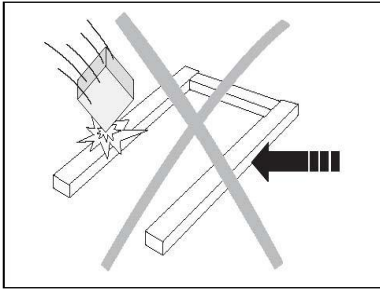

- Należy zapobiegać spadaniu ładunków, wstrząsom i silnym uderzeniom bocznym
- W celu zważenia przedmioty należy umieścić na środku ramy wagi paletowej w kształcie litery U.
- Widły wózka paletowego, dźwig lub podnośnik widłowy nie mogą stykać się z wagą podczas ważenia.
- Nie należy nigdy przesuwac wagi podczas ważenia.
- W regularnych odstępach czasu należy sprawdzać dokładność kalibracji systemu wagi paletowej w kształcie litery U.

Ładowanie/rozładowywanie wagi paletowej

- Umieść ładunek na wadze za pomocą ręcznego wózka paletowego, dźwigu lub podnośnika widłowego. Upewnij się, że ładunek nie rusza się na wadze paletowej w kształcie litery U.
- Aby zdjąć ładunek, unieś go na wysokość co najmniej 10 cm nad wagą paletową w kształcie litery U i dopiero wtedy go przenieś lub zmień jego położenie.

KONSERWACJA

Przegląd codzienny

- Sprawdź, czy nóżki kołyskowe są prawidłowo osadzone w otworach każdego ogniwa obciążnikowego.
- Sprawdź, czy 4 nóżki ogniwa obciążnikowych stykają się z podłogą.
- Sprawdź, czy na wadze nie ma żadnych zanieczyszczeń, zwłaszcza pod krawędziami.
- Sprawdź, czy kabel połączeniowy nie jest uszkodzony.

Czyszczenie



Uwaga: Nie należy używać rozpuszczalników, silnych chemikaliów, amoniaku lub środków czyszczących o właściwościach ściernych.

Obudowę można czyścić ściereczką nasączoną łagodnym detergentem.

Konserwacja wagi paletowej w kształcie litery U powinna obejmować regularne czyszczenie.

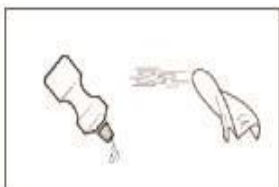

Czyszczenie modeli i-DFP1500B1 (stal malowana) w suchym środowisku:

- Wyczyść powierzchnię wilgotną szmatką.
- Używaj wyłącznie zwykłych domowych środków czyszczących.
- Nigdy nie korzystaj z rozpylacza wody ani urządzeń czyszczących pod ciśnieniem.



Czyszczenie modeli i-DFP1500C1 (stal nierdzewna) w wilgotnym środowisku:

- Strumienie wody o temp. do 60°C.
- Używaj wyłącznie zwykłych domowych środków czyszczących.
- W regularnych odstępach czasu usuwaj substancje żrące.

DANE TECHNICZNE**Specyfikacje**

TABELA 3. SPECYFIKACJE WAGI PALETOWEJ W KSZTAŁCIE LITERY U

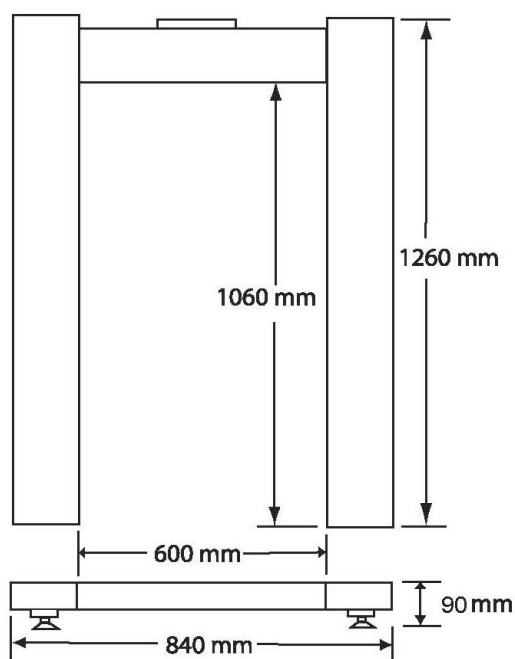

Modele	i-DFP1500B1	i-DFP1500C1
Wymiary (całkowite/wewnątrz)	1260 x 840 x 90 mm / 1060 x 600 mm	
Ładowność platformy	1500 kg	
Dokładność	0,5 kg	
Temperatura/wilgotność pracy	Od -10°C do 40°C / od 0% do 95% wilgotności względnej, bez kondensacji	
Materiał, model i-DFP1500B1	Malowana stal węglowa, płaska powierzchnia	
Materiał, model i-DFP1500C1	Stal nierdzewna (AISI 304), powierzchnia piaskowana	
Nóżki	4 obrotowe, spód gumowy, regulowana wysokość, kółka z przodu	
Ogniwo obciążnikowe	4 z belką ścinającą, stal nierdzewna, OIML C3	
Maks. ładowność ogniwa obciążnikowego	1000 kg	
Bezpieczny limit zapobiegający przeciążeniu ogniwa obciążnikowego	120% maks. ładowności	
Impedancja wyjściowa ogniwa obciążnikowego	350 Ω \pm 3,5 Ω	
Napięcie wzbudzenia ogniwa obciążnikowego	5~15 V, DC/AC	
Skrzynka przyłączowa	Dostęp na panelu tylnym, IP65, stal nierdzewna, kabel 5 m	
Waga netto	51 kg	47 kg

RYSUNKI

Rysunek 2. Wymiary wagi paletowej w kształcie litery U.

ZGODNOŚĆ

Zgodność z poniższymi normami jest oznaczona odpowiednim znakiem na produkcie.

Znak	Standard
	Produkt ten jest zgodny z obowiązującymi normami zharmonizowanymi dyrektywy UE 2011/65/UE (RoHS). Deklaracja zgodności UE jest dostępna na stronie internetowej www.ohaus.com/ce .
	Produkt ten jest zgodny z obowiązującymi normami ustawowymi określonymi w rozporządzeniach w sprawie ograniczenia stosowania niektórych niebezpiecznych substancji w sprzęcie elektrycznym i elektronicznym 2012. Deklaracja zgodności UK jest dostępna na stronie internetowej www.ohaus.com/uk-declarations .
	Produkt ten jest zgodny z dyrektywą UE 2012/19/UE (WEEE). Produkt należy utylizować zgodnie z lokalnymi przepisami w punkcie zbiórki określonym dla sprzętu elektrycznego i elektronicznego. Instrukcje dotyczące utylizacji w Europie znajdują się na stronie www.ohaus.com/weee .

Rejestracja ISO 9001

System zarządzania produkcją tego produktu posiada certyfikat ISO 9001.

Gwarancja

Produkty firmy Ohaus są objęte gwarancją na wady materiałowe i produkcyjne od daty dostarczenia przez cały okres obowiązywania gwarancji. W okresie gwarancyjnym firma Ohaus dokona bezpłatnej naprawy, lub według własnego uznania, wymiany komponentów, które okażą się wadliwe pod warunkiem, że produkt zostanie zwrócony do firmy Ohaus i opłacone zostaną koszty wysyłki.

Gwarancja ta nie ma zastosowania, jeśli produkt został uszkodzony przypadkowo lub w wyniku niewłaściwego użytkowania, został wystawiony na działanie materiałów radioaktywnych lub żrących, do wnętrza produktu dostało się ciało obce albo jeśli uszkodzenie powstało w wyniku czynności serwisowych lub modyfikacji wykonanych poza firmą Ohaus. Okres gwarancyjny rozpoczyna się od daty wysyłki do autoryzowanego sprzedawcy, co zastępuje prawidłowo zwróconą rejestracyjną kartę gwarancyjną. Firma Ohaus Corporation nie udziela żadnych innych gwarancji wyraźnych ani dorozumianych. Firma Ohaus Corporation nie ponosi odpowiedzialności za żadne szkody wynikowe.

Ponieważ przepisy dotyczące gwarancji różnią się w zależności od stanu lub kraju, należy skontaktować się z firmą Ohaus lub lokalnym przedstawicielem firmy Ohaus w celu uzyskania szczegółowych informacji.

ÚVOD

Tato příručka obsahuje pokyny pro instalaci, provoz a údržbu vah i-DFP1500B1 a i-DFP1500C1 řady U-Pallet.

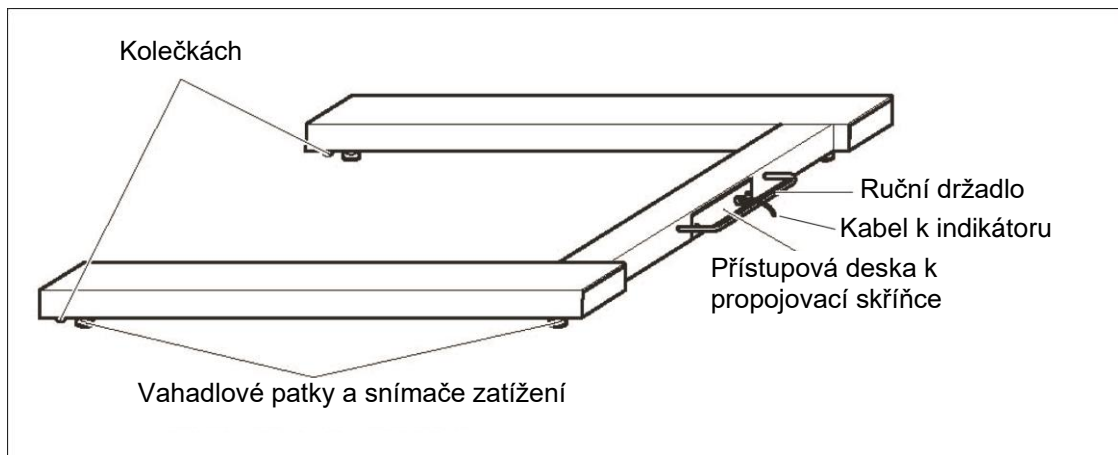

Obrázek 1. U-paletové váhy i-DFP1500B1 a i-DFP1500C1.

BEZPEČNOSTNÍ OPATŘENÍ

Definice výstražných signálů a symbolů

Bezpečnostní pokyny jsou označeny signálními slovy a výstražnými symboly. Ty označují bezpečnostní problémy a varování. Ignorování bezpečnostních pokynů může vést ke zranění osob, poškození přístroje, poruchám a chybným výsledkům.

VAROVÁNÍ Pro nebezpečnou situaci se středním rizikem, která může vést k těžkým zraněním nebo smrti, pokud se jí nezabrání.

UPOZORNĚNÍ Pro nebezpečnou situaci s nízkým rizikem, která vede k poškození přístroje nebo majetku nebo ke ztrátě dat, případně k lehkým nebo středně těžkým zraněním, pokud se jim nevyhnete.

POZOR Pro důležité informace o výrobku. Může vést k poškození zařízení, pokud se mu nevyhnete

POZNÁMKA Pro užitečné informace o výrobku

Výstražné symboly



Obecné nebezpečí



Nebezpečí výbuchu

Bezpečnostní opatření



UPOZORNĚNÍ: Před instalací, připojením nebo údržbou tohoto zařízení si přečtěte všechna bezpečnostní upozornění. Nedodržení těchto upozornění může mít za následek zranění osob a/nebo poškození majetku. Všechny pokyny si uschovejte pro budoucí použití.

- Zařízení provozujte pouze za okolních podmínek uvedených v tomto návodu.
- Nepoužívejte zařízení v nebezpečném nebo nestabilním prostředí.
- Modely řady i-DFP1500B1 lze používat pouze v suchém prostředí.
- Modely řady i-DFP1500C1 lze používat ve vlhkém i suchém prostředí.
- Nezatěžujte zařízení nad jeho jmenovitou kapacitu.
- Neupouštějte břemena na plošinu.
- Nepokládejte zařízení na plošinu vzhůru nohama.
- Základ v místě instalace musí být schopen bezpečně unést hmotnost váhy plus hmotnost maximálního zatížení.
- Používejte pouze schválené příslušenství a periferie.
- Servis by měl provádět pouze autorizovaný personál.



VAROVÁNÍ: Nikdy nepracujte v prostředí s nebezpečím výbuchu! Kryt přístroje není plynotěsný. (Nebezpečí výbuchu v důsledku vzniku jisker, koroze způsobená vniknutím plynů).

Zamýšlené použití

Tento přístroj je určen pro použití v laboratořích, lékárnách, školách, firmách a lehkém průmyslu. Smí se používat pouze k měření parametrů popsaných v tomto návodu k obsluze. Jakýkoli jiný způsob použití a provoz nad rámec technických specifikací se bez písemného souhlasu společnosti OHAUS považuje za neurčený. Tento přístroj odpovídá platným průmyslovým normám a uznávaným bezpečnostním předpisům; při používání však může představovat nebezpečí. Pokud se přístroj nepoužívá v souladu s tímto návodem k obsluze, může dojít k narušení zamýšlené ochrany, kterou přístroj poskytuje.

INSTALACE



UPOZORNĚNÍ: U-PALETOVÁ VÁHA JE TĚŽKÁ, JEJÍ PŘEMÍSTĚNÍ MŮŽE VYŽADOVAT POMOC DALŠÍ OSOBY NEBO POUŽITÍ VHODNÉHO ZVEDACÍHO ZAŘÍZENÍ.

Rozbalování

1. Odstraňte vnější obalové materiály.
2. Vyjměte stupnici U-Pallet z obalového materiálu.
3. Odstraňte 4 přepravní nožičky (pokud jsou nainstalovány).
4. Nainstalujte 4 nožičky snímače zatížení (pokud již nejsou nainstalovány).
5. U-paletovou váhu i-DFP1500B1 a i-DFP1500C1 lze přemístit zvednutím za zadní rukojeť a přejetím na dvou předních kolečkách.

Umístění

Ujistěte se, že je povrch v oblasti, kde bude umístěna váha U-Pallet, rovný, zejména v oblasti patek snímače zatížení. Malé výškové rozdíly lze vyrovnat nastavením patek snímače zatížení.

1. Pokud je s váhou U-Pallet dodáván indikátor, ujistěte se, že je během polohování ponechán u váhy, protože k němu může být připojen propojovací kabel.
2. Umístěte váhu na pracovišti tak, že ji zvednete za zadní rukojeť a odvalíte ji na dvou předních kolečkách.
3. Zkontrolujte, zda je povrch váhy rovný; zkontrolujte, zda se 4 nožičky snímače zatížení dotýkají podlahy; nastavení proveďte otočením matic na nožičkách snímače zatížení. Použijte externí vodováhu.
4. Zajistěte, aby se výstupní kabel váhy při zvedání nebo polohování nezachytil nebo nezmačkl..

Připojení indikátoru

Pro uživatele, kteří si koupí celou podlahovou váhu Defender 3000:

Připojení již bylo provedeno a není nutná žádná další instalace. Pokud budete chtít v budoucnu připojit základnu k jinému indikátoru, můžete se řídit kódem zapojení v tabulce 1.

Pro uživatele, kteří si zakoupí základnu Defender 3000:

Při připojování základny k indikátoru, který nemá odpovídající konektor, nainstalujte k indikátoru volitelný kabelový adaptér snímače zatížení (P/N 30429931 prodáváný samostatně) pomocí kódů zapojení v tabulce 2. Poté připojte kabel snímače zatížení ke kabelovému adaptéru.

Kromě toho můžete jako alternativní způsob zapojení také odříznout konektor, odizolovat vodiče a připojit je k indikátoru pomocí kódů zapojení v tabulce 2.

Prodlužovací kabelové příslušenství (P/N: 30429931) nelze použít, pokud bude váha používána v legálním pro obchod nebo legálně kontrolovaném použití, protože není zajištěno utěsnění spojení mezi indikátorem a plošinou.

UPOZORNĚNÍ: Zajistěte, aby byl kabel při vedení k indikátoru chráněn před možným poškozením.

TABULKA 1. BAREVNÝ KÓD ZAPOJENÍ PODLAHOVÉ STUPNICE

Název signálu indikátoru	Barva drátu podlahové stupnice
EXC+ (IN+)	Zelená
SEN+	Žlutá
SIG+ (OUT+)	Bílá
SIG- (OUT-)	Červená
SEN-	Modrá
EXC- (IN-)	Černá
Stínění (GND)	Žlutá/Zelená

TABULKA 2. BAREVNÝ KÓD ZAPOJENÍ PODLAHOVÉ STUPNICE

Název signálu indikátoru	Barva drátu podlahové stupnice
EXC+ (IN+)	Zelená
SEN+	Žlutá
SIG+ (OUT+)	Oranžová
SIG- (OUT-)	Červená
SEN-	Hnědá
EXC- (IN-)	Černá
Stínění (GND)	Žlutá/Zelená

OPATŘENÍ

Informace o nastavení, kalibraci a správném provozu naleznete v návodu k použití dodaném s indikátorem.

Informace o kapacitě a čitelnosti naleznete v části Technické údaje.

Provozní limity

TABULKA 2. MAXIMÁLNÍ PŘÍPUSTNÉ ZATÍŽENÍ.

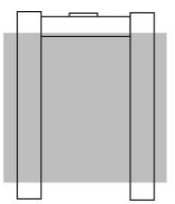
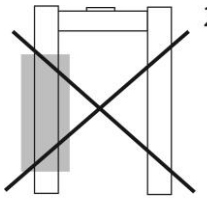
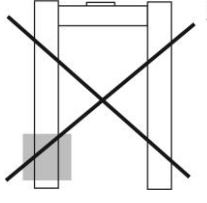
Model	Maximální centrální zatížení ¹	Maximální boční zatížení ²	Jednostranné rohové zatížení ³	
i-DFP1500B1	2250 kg	NEDOPORUČUJE SE	NEDOPORUČUJE SE	
i-DFP1500C1	2250 kg	NEDOPORUČUJE SE	NEDOPORUČUJE SE	 

Váha Defender řady 3000 U-Pallet je určena pro rovnoměrně rozložené zatížení 1500 kg.

Pro zachování nejlepšího provozního výkonu:

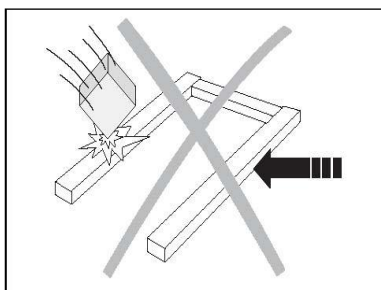

- Vyhněte se pádům břemen, otřesům a silným bočním nárazům.
- Při vážení by měly být všechny předměty umístěny uprostřed rámu váhy U-Pallet.
- Vidlice paletového vozíku, jeřábu nebo vysokozdvizného vozíku se během vážení nesmí dotýkat váhy.
- Při vážení váhou nikdy nepohybujte
- V pravidelných intervalech ověřujte kalibraci systému váhy U-Pallet.

Nakládání/vykládání paletové váhy

- Umístěte náklad na váhu pomocí ručního paletového vozíku, jeřábu nebo vysokozdvizného vozíku. Dbejte na to, aby se náklad při umísťování na váhu U-Pallet nekýval.
- Před přemístěním nebo přemístěním břemene jej zvedněte alespoň 10 cm nad váhu U-Pallet.

ÚDRŽBA

Denní kontroly

- Zkontrolujte, zda jsou vahadlové patky správně usazeny v otvorech každého snímače zatížení.
- Zkontrolujte, zda se 4 nožičky snímače zatížení dotýkají podlahy.
- Zkontrolujte, zda na váze nejsou žádné nečistoty, zejména pod okraji váhy.
- Zkontrolujte, zda není poškozen připojovací kabel.

Čištění



Pozor: Nepoužívejte rozpouštědla, drsné chemikálie, čpavek ani abrazivní čisticí prostředky.

V případě potřeby lze kryt čistit hadříkem navlhčeným jemným čisticím prostředkem.

Údržba váhy U-Pallet by měla zahrnovat pravidelné čištění.



Čištění i-DFP1500B1 (verze z lakované oceli) v suchém prostředí:

- Povrchy otřete vlhkým hadříkem.
- Používejte pouze běžné čisticí prostředky pro domácnost.
- Nikdy nepoužívejte vodní sprej nebo vysokotlaké čističe.

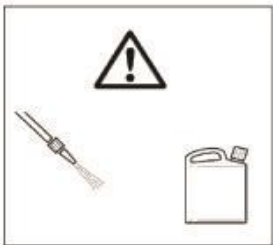

Čištění i-DFP1500C1 (verze z nerezové oceli) ve vlhkém prostředí:

- Vodní proudy do 60 °C.
- Používejte pouze běžné čisticí prostředky pro domácnost.
- Zajistěte pravidelné odstraňování korozivních látek.

TECHNICKÁ DATA

Specifikace

TABULKA 3. SPECIFIKACE U-PALETOVÉ VÁHY

Modely	i-DFP1500B1	i-DFP1500C1
Rozměry (celkové / vnitřní)	1260 × 840 × 90 mm / 1060 × 600 mm	
Kapacita plošiny	1500 kg	
Emin	0,5 kg	
Provozní teplota / vlhkost	-10 °C až 40 °C / 0 % až 95 % relativní vlhkosti, nekondenzující	
Materiál, model i-DFP1500B1	Lakovaná uhlíková ocel, plochý povrch	
Materiál, model i-DFP1500C1	Nerezová ocel (AISI 304), pískovaný povrch	
Nohy	4 x otočné provedení, gumové dno, nastavitelná výška, válečky na přední hraně	
Zátěžová buňka	4 x střížný nosník, nerezová ocel, OIML C3	
Kapacita zatěžovací buňky Emax	1000 kg	
Mezní hodnota bezpečného přetížení zatěžovací buňky	120 % hodnoty Emax	
Výstupní impedance zatěžovací buňky	350 Ω ± 3,5 Ω	
Budicí napětí zatěžovací	5 V ~15 V, DC/AC	

buňky		
Propojovací skříňka	Přístup ze zadního panelu, IP65, nerezová ocel, 5 m kabel	
Čistá hmotnost	51 kg	47 kg

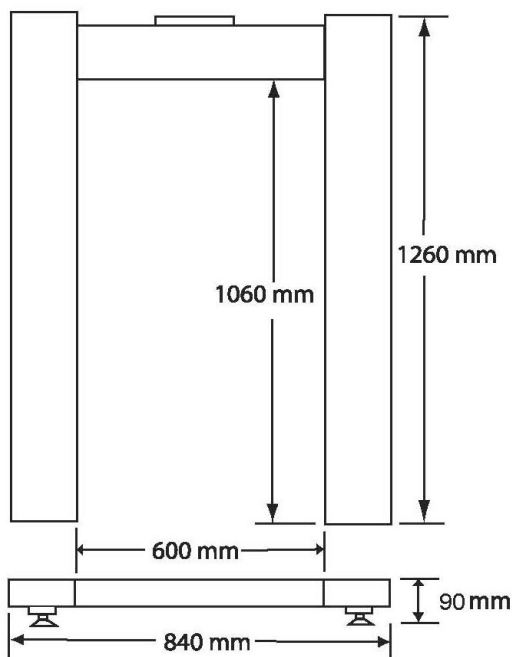

VÝKRESY



Obrázek 2. Rozměry stupnice U-palety.

SPLNĚNÍ POŽADAVKŮ

Shoda s následujícími normami je vyznačena příslušnou značkou na výrobku.

Značka	Standard
	Tento výrobek splňuje platné harmonizované normy směrnic EU 2011/65/EU (RoHS). Prohlášení o shodě EU je k dispozici online na adrese www.ohaus.com/ce .
	Tento výrobek splňuje platné zákonné normy nařízení o omezení používání některých nebezpečných látek v elektrických a elektronických zařízeních z roku 2012. Britské prohlášení o shodě je k dispozici online na adrese www.ohaus.com/uk-declarations .
	Tento výrobek je v souladu se směrnicí EU 2012/19/EU (WEEE). Tento výrobek zlikvidujte v souladu s místními předpisy na sběrném místě určeném pro elektrická a elektronická zařízení. Pokyny pro likvidaci v Evropě naleznete na adrese www.ohaus.com/weee .

Registrace ISO 9001

Systém řízení výroby tohoto produktu je certifikován podle normy ISO 9001.

Záruka

Na výrobky společnosti Ohaus se vztahuje záruka na vady materiálu a zpracování od data dodání po celou dobu trvání záruční doby. Během záruční doby společnost Ohaus bezplatně opraví nebo podle své volby vymění jakoukoli součást(ky), která(é) se ukáže(jí) jako vadná(é), za předpokladu, že výrobek bude vrácen společnosti Ohaus s předem zaplacenou dopravou.

Tato záruka se nevztahuje na případy, kdy byl výrobek poškozen nehodou nebo nesprávným použitím, byl vystaven radioaktivním nebo korozivním materiálům, do vnitřku výrobku pronikl cizí materiál nebo byl poškozen v důsledku servisu nebo úprav provedených jinou osobou než společností Ohaus. Místo řádně vráceného záručního listu začíná záruční doba běžet dnem odeslání výrobku autorizovanému prodejci. Společnost Ohaus Corporation neposkytuje žádnou jinou výslovnou ani předpokládanou záruku. Společnost Ohaus Corporation neodpovídá za žádné následné škody.

Vzhledem k tomu, že právní předpisy týkající se záruky se v jednotlivých státech a zemích liší, obraťte se na společnost Ohaus nebo na místního prodejce společnosti Ohaus, aby vám poskytl další podrobnosti.

BEVEZETÉS

Ebben az útmutatóban az i-DFP1500B1 és az i-DFP1500C1 sorozat U raklapmérlegeinek beszerelési, kezelési és karbantartási utasításait találhatja.

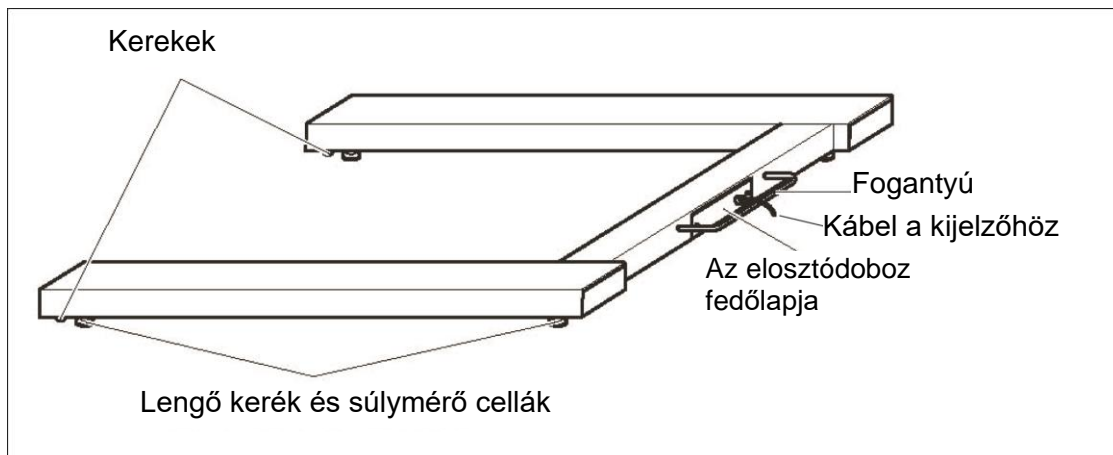

1. ábra i-DFP1500B1 és i-DFP1500C1 U raklapmérlegek.

BIZTONSÁGI FIGYELMEZTETÉSEK

Figyelmeztetések és szimbólumok jelentése

A biztonsági megjegyzések mellett figyelmeztető szavak és szimbólumok találhatók. Ezek biztonsági problémákat és figyelmeztetéseket jeleznek. A biztonsági megjegyzések figyelmen kívül hagyása személyes sérülésekhez, a berendezés sérüléséhez, hibás működéshez és helytelen eredményekhez vezethet.

FIGYELMEZTETÉS Olyan közepes kockázatú veszélyes helyzetre hívja fel a figyelmet, melyet ha nem kerülnek el, az súlyos sérülésekhez vagy halálesethez vezethet.

VIGYÁZAT Olyan alacsony kockázatú veszélyes helyzetre hívja fel a figyelmet, melyet ha nem kerülnek el, az a készülék sérüléséhez, anyagi károkhoz, adatvesztéshez, valamint könnyebb és közepes sérülésekhez vezethet.

FIGYELEM Fontos tudnivalók a termékkel kapcsolatban. Ha nem kerülnek el, az a berendezés sérüléséhez vezethet.

MEGJEGYZÉS Hasznos tudnivalók a termékkel kapcsolatban.

Figyelmeztető szimbólumok



Általános veszély



Robbanásveszély

Biztonsági figyelmeztetések



VIGYÁZAT: A berendezés beszerelése, csatlakoztatása vagy szerelése előtt olvassa végig a biztonsági figyelmeztetéseket. Ezen figyelmeztetések figyelmen kívül hagyása személyes sérülésekhez és/vagy anyagi károkhoz vezethet. Őrizze meg az útmutatót későbbi használatra.

- A berendezést csak az ebben az útmutatóban leírt környezeti feltételek közt működtesse.
- Ne használja a berendezést veszélyes vagy instabil környezetben.
- Az i-DFP1500B1 sorozatú modellek csak száraz környezetben használhatók.
- Az i-DFP1500C1 sorozatú modellek nedves és száraz környezetben is használhatók.
- Ne terhelje a berendezést a jelölt terhelhetőségén túl.
- Ne ejtsen terheket a platformra.
- Ne fordítsa a berendezést a platformmal lefelé.
- A beszerelés helyén a talajnak el kell bírnia a mérleg és a maximális teher súlyát.
- Csak jóváhagyott tartozékokat és kiegészítőket használjon.
- A javítást csak erre jogosult szakember végezheti.



FIGYELMEZTETÉS: Soha ne dolgozzon robbanásveszélyes környezetben! Az eszköz borítása nem gázbiztos. (Robbanásveszély szikrák keletkezése által, korrózió a gázok bejutása által).

Rendeltetésszerű használat

Az eszköz laboratóriumokban, iskolákban, vállalatoknál és a könnyűiparban használható. Kizárólag az ebben az útmutatóban megadott paraméterek mérésére alkalmas. Minden más jellegű, a műszaki adatoknak nem megfelelő használat az OHAUS írásos engedélye nélkül nem rendeltetésszerűnek minősül. Az eszköz megfelel az aktuális ipari szabványoknak és elismert biztonságtechnikai előírásoknak, mindemellett a használata veszélyekkel járhat. Ha az eszközt nem ezen útmutatónak megfelelően használják, annak saját biztonsági funkciói sérülhetnek.

ÖSSZESZERELÉS



VIGYÁZAT: AZ U RAKLAPMÉRLEG NEHÉZ, A MÉRLEG MOZGATÁSÁHOZ SZÜKSÉG LEHET EGY MÁSIK SZEMÉLY SEGÍTSÉGÉRE VAGY MEGFELELŐ EMELŐESZKÖZ HASZNÁLATÁRA.

Kicsomagolás

1. Szabaduljon meg a külső csomagolóanyagoktól.
2. Vegye ki az U raklapmérleget a csomagolásból.
3. Vegye le a 4 szállítási lábat (ha azok fel vannak szerelve).
4. Szerelje fel a 4 súlymérő cella lábat (ha azok még nincsenek felszerelve).
5. Az i-DFP1500B1 és az i-DFP1500C1 U raklapmérleg a hátsó fogantyúnál történő emeléssel és a két első keréken történő gördítéssel mozgatható.

Elhelyezés

Gondoskodjon arról, hogy a felület sík legyen azon a területen, ahol az U raklapmérleg elhelyezésre kerül, különösen a súlymérő cella lábainak területén. A kis magasságkülönbségek a súlymérő cella lábainak beállításával kiegyenlíthetők.

1. Ha az U raklapmérleghez kijelző is tartozik, ügyeljen arra, hogy azt az elhelyezés során a mérleggel együtt tartsa, mert a mérleghez csatlakozókábel is csatlakozhat.
2. A mérleget a hátsó fogantyúnál megemelve és a két első keréken gurítva helyezze el a munkaterületen.
3. Ellenőrizze, hogy a mérleg felülete vízszintes-e; ellenőrizze, hogy a súlymérő cella 4 lába a talajhoz ér-e; Állítsa be a súlymérő cella lábain lévő csavaranyával. Használjon külső vízmértéket.
4. Ügyeljen arra, hogy a mérleg kimeneti kábele ne akadjon be vagy ne nyomódjon össze az emelés vagy az elhelyezés során.

Kijelző csatlakoztatása

Akik megvásárolták a Defender 3000 lapmérleget:

A csatlakoztatás már megtörtént, további telepítésre nincs szükség. Ha a jövőben egy másik kijelzőhöz szeretné csatlakoztatni az alapot, akkor ellenőrizze az 1. táblázatban található huzalozási kódot.

Akik megvásárolták a Defender 3000 alapot:

Ha a teherfelvevőt egy olyan kijelzőhöz csatlakoztatja, mely nem rendelkezik hozzáillő csatlakozóval, szerelje rá az opcionális súlymérő cella kábelének adapterét (P/N 30429931 külön megvásárolható) a kijelzőre az 2. táblázatban látható huzalozási kódok szerint. Ezt követően csatolja rá a súlymérő cella kábelét a kábel adapterére.

Emellett további alternatív huzalozási módként vágja le a csatlakozót, csupaszítsa le a huzalokat, majd rögzítse azokat a kijelzőhöz az 2. táblázatnak megfelelő huzalozási kódok szerint.

A hosszabbítókábel (P/N 30429931) nem használható, ha a mérleget törvényes kereskedelmi célra vagy törvényileg szabályozott alkalmazásra használják, mert nincs rendelkezés a kijelző és a platform közötti csatlakozás szigetelésére.

VIGYÁZAT: A kijelzőhöz történő átvzetéskor óvja a kábelt az esetleges sérülésektől.

1. TÁBLÁZAT LAPMÉRLEG HUZALOZÁSI SZÍNKÓD

Kijelző jelzése	A lapmérleg huzalának színe
EXC+ (IN+)	Zöld
SEN+	Sárga
SIG+ (OUT+)	Fehér
SIG- (OUT-)	Piros
SEN-	Kék
EXC- (IN-)	Fekete
Árnyékolás (GND)	Sárga/Zöld

2. TÁBLÁZAT LAPMÉRLEG HUZALOZÁSI SZÍNKÓDOK

Kijelző jelzése	A lapmérleg huzalának színe
EXC+ (IN+)	Zöld
SEN+	Sárga
SIG+ (OUT+)	Narancssárga
SIG- (OUT-)	Piros
SEN-	Barna
EXC- (IN-)	Fekete
Árnyékolás (GND)	Sárga/Zöld

KEZELÉS

A beállítással, kalibrálással és a helyes kezeléssel kapcsolatban olvassa el a kijelzőhöz mellékelt használati útmutatót. A kapacitással és az olvashatósággal kapcsolatos információkért olvassa el a műszaki adatok fejezetét.

Működési korlátok

2. TÁBLÁZAT MAXIMÁLIS MEGENGEDETT TERHELÉS

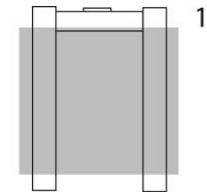
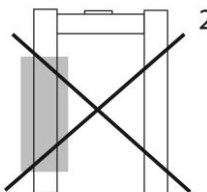
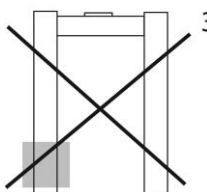
Modell	Maximális középponti terhelés ¹	Maximális oldalsó terhelés ²	Egyoldali sarki terhelés ³	
i-DFP1500B1	2250 kg	NEM AJÁNLOTT	NEM AJÁNLOTT	
				
i-DFP1500C1	2250 kg	NEM AJÁNLOTT	NEM AJÁNLOTT	

A Defender 3000 sorozatú U raklapmérleg 1500 kg egyenletesen elosztott terhelésre alkalmas

A legjobb folyamatos használat érdekében:

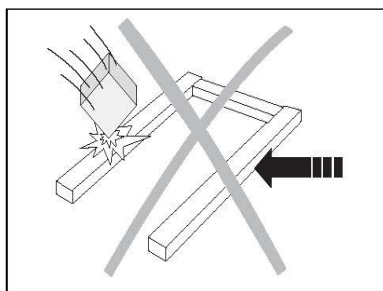

- Kerülje a leeső terheket, ütődéseket és erős oldalirányú becsapódásokat
- Mérlegeléskor minden tételnek közepén kell elhelyezkednie az U raklapmérleg keretén.
- A mérlegelés során az emelőkocsi, daru vagy targonca villája nem érhet a mérleghez.
- Soha ne mozgassa a mérleget mérés közben
- Rendszeres időközönként ellenőrizze az U raklapmérleg kalibrációját.

Teher felhelyezése és levétele a raklapmérlegről

- Helyezze a rakományt a mérlegre kézi emelőkocsival, daruval vagy targoncával. Győződjön meg arról, hogy a rakomány nem leng, amikor azt az U raklapmérlegre helyezi.
- Mozgatás vagy áthelyezés előtt a rakományt legalább 10 cm-rel az U raklapmérleg fölé kell emelni.

KARBANTARTÁS**Napi ellenőrzések**

- Ellenőrizze, hogy a billenőlábak megfelelően rögzülnek-e a súlymérő cellák furataiban.
- Ellenőrizze, hogy a súlymérő cellák 4 lába érintkezik-e a talajjal.
- Ellenőrizze, hogy a mérlegen nincsenek-e törmelékek, különösen a mérleg szélei alatt.
- Ellenőrizze a csatlakozókábel épségét.

Tisztítás

Figyelem: Ne használjon oldószereket, erős vegyszereket, ammóniát vagy súrolószereket.

A borítást egy enyhén nedves ruhával és szükség szerint lágy tisztítószerrel tisztítsa.

Az U raklapmérleg karbantartása során gondoskodjon a rendszere tisztításáról is.

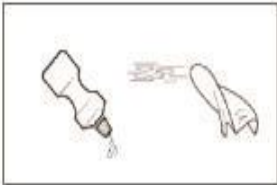

Az i-DFP1500B1 (festett acél verzió) tisztítása száraz környezetben:

- Törölje át a felületeket egy enyhén nedves ruha segítségével.
- Csak közönséges háztartási tisztítószereket használjon.
- Soha ne használjon vízpermetet vagy magasnyomású mosókat.



Az i-DFP1500C1 (rozsdamentes acél verzió) tisztítása nedves környezetben:

- Víz sugárral legfeljebb 60°C-on.
- Csak közönséges háztartási tisztítószereket használjon.
- Gondoskodjon a maró hatású anyagokat rendszeres időközönként történő eltávolításáról.

MŰSZAKI ADATOK**Jellemzők****3. TÁBLÁZAT U RAKLAPMÉRLEG MŰSZAKI ADATOK**

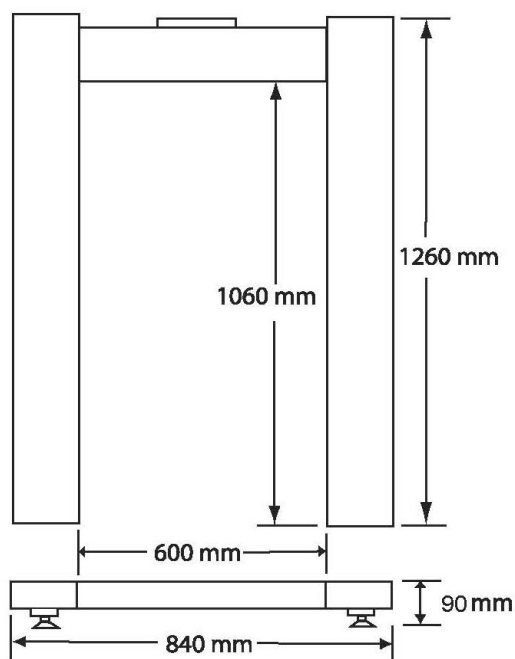

Modellek	i-DFP1500B1	i-DFP1500C1
Méreték (általános / belső)	1260 x 840 x 90 mm / 1060 X 600 mm	
A felület terhelhetősége	1500 kg	
Emin	0,5 kg	
Üzemi hőmérséklet/páratartalom:	-10 °C - 40 °C / 0% - 95% relatív páratartalom, nem kondenzálódó	
Anyag, i-DFP1500B1 modell	Festett szénacél, sima felület	
Anyag, i-DFP1500C1 modell	Rozsdamentes acél (AISI 304), homokfúvott felület	
Lábak	4 x lengő kialakítás, gumírozott talp, állítható magasság, görgők az elülső peremen	
Súlymérő cella	4 x nyírócella, rozsdamentes acél, OIML C3	
A súlymérő cella terhelhetősége Emax	1000 kg	
A súlymérő cella biztonságos túlterhelési korlátja	Az Emax 120%-a	
A súlymérő cella kimeneti impedanciája	350 Ω \pm 3,5 Ω	
A súlymérő cella gerjesztési feszültsége	5V ~15V, DC/AC	
Elosztódoboz	Hátsó paneli hozzáférés, IP65, rozsdamentes acél, 5 m-es kábel	
Nettó súly	51 kg	47 kg

ÁBRÁK

2. ábra Az U raklapmérleg méretei

MEGFELELŐSÉG

A terméken található jelzések az alábbi szabványoknak való megfelelést jelzik.

Jelzés	Standard
	A termék megfelel a 2011/65/EU (RoHS) jelű uniós irányelvek alkalmazható harmonizált szabványainak. Az EU megfelelési nyilatkozat megtalálható online, a www.ohaus.com/ce oldalon.
	A termék megfelel az elektromos és elektronikus berendezésekben történő egyes veszélyes anyagok használatának korlátozásáról szóló 2012. évi rendeletnek. Az Egyesült Királyságra vonatkozó megfelelési nyilatkozat megtalálható online, a www.ohaus.com/uk-declarations címen.
	A termék megfelel a 2012/19/EU (WEEE) jelű uniós irányelvnek. A terméktől a helyi előírások szerint, az elektromos berendezések kijelölt gyűjtőpontján szabaduljon meg. Az Európára vonatkozó kiselejtezési utasítások megtalálhatóak a www.ohaus.com/weee címen.

ISO 9001 Regisztráció

A termék gyártásáért felelős kezelőrendszer ISO 9001 tanúsítvánnyal rendelkezik.

Jótállás

Az OHAUS garanciát vállal termékei anyag- és a gyártási hibáira a szállítás dátumától kezdve a jótállási időtartamon belül. A jótállási időszak alatt az OHAUS minden hibásnak bizonyult alkatrészt ingyenesen megjavít vagy opcionálisan kicserél, feltéve, hogy a terméket visszaküldik az OHAUS számára előre fizetett szállítási költség mellett.

Ez a garancia nem érvényes, ha a termék baleset vagy helytelen használat következtében sérült, ha azt radioaktív vagy maró anyagok érték, ha a termék belsejébe idegen anyag került, vagy ha sérülés az OHAUS-tól eltérő szervizelés vagy módosítás eredménye. A megfelelően visszaküldött jótállási regisztrációs kártya helyett a jótállási idő a hivatalos kereskedő részére történő szállítás napján veszi kezdetét. Az OHAUS Corporation nem vállal más, kifejezett vagy hallgatólagos garanciát. Az OHAUS Corporation semmilyen következményes kárért nem vonható felelősségre.

Mivel a jótállásra vonatkozó jogszabályok államonként és országoként eltérőek, kérjük, további részletekért forduljon az Ohaus-hoz vagy a helyi Ohaus kereskedőhöz.



Ohaus Corporation
19A Chapin Road
P.O. Box 2033
Pine Brook, NJ 07058-2033, USA
Tel: (973) 377-9000
Fax: (973) 944-7177

With offices worldwide / Con oficinas en todo el mundo / Avec des bureaux partout dans le monde /
Mit Büros weltweit / Con uffici in tutto il mondo / Com escritórios em todo o mundo / Med kontor över hela världen /
Met vestigingen wereldwijd / Med kontorer over hele verden / Biura na całym świecie / S kanceláři po celém
světě / Irodákkal világszerte

www.ohaus.com



* 3 0 7 2 4 2 9 9 *

P/N 30724299 A © Ohaus Corporation 2021, all rights reserved / todos los derechos reservados /
tous droits réservés / alle Rechte vorbehalten / tutti i diritti riservati / todos os direitos reservados / Alla rättigheter
förbehållna / alle rechten voorbehouden / alle rettigheder forbeholdes / wszelkie prawa zastrzeżone / všechna
práva vyhrazena / Minden jog fenntartva